



harman/kardon®

MS 100

MUSIIKKIJÄRJESTELMÄ
KÄYTTÄJÄN OHJEKIRJA

TÄRKEÄT TURVALLISUUSOHJEET

1. Lue kaikki ohjeet.
2. Säilytä ohjeet myöhempää tarvetta varten.
3. Huomioi kaikki varoitukset.
4. Noudata käyttöohjeita.
5. Älä altista laitetta vedelle.
6. Käytä puhdistukseen vain kuivaa kangasta.
7. Älä peitä jäähdytysaukkoja. Noudata kaikkia valmistajan antamia asennusohjeita.
8. Älä sijoita laitetta lämmittimien, lämminilmaventtiilien, uunien, vahvistimien tai muiden lämpöä tuottavien laitteiden läheisyyteen.
9. Sijoita virtajohto siten, ettei se joudu kulkuväylälle tai puristuksiin esineitä vasten. Varmista, ettei pistotulppa, pistorasia eikä virtajohdon liitokset vaurioidu.
10. Käytä ainoastaan valmistajan suosittelemia lisätarvikkeita.
11. Käytä vain valmistajan hyväksymiä tai laitteen mukana myytäviä jalustoja tai kannattimia. Jos sijoitat laitteen liikuteltavalle alustalle, noudata ehdotonta varovaisuutta siirtojen aikana. Putoava laite saattaa aiheuttaa vakavia vahinkoja.



12. Irrota laite järjestelmästä ukkosen ajaksi tai jättäessäsi sen pitkäksi ajaksi käyttämättömäksi.
13. Huoltotoimenpiteet saa suorittaa vain valtuutettu huoltopalvelu. Toimita laite heti huoltoon, jos se vahingoittuu jollakin tavalla. Laite pitää huoltaa, jos sen virtajohto on viottunut, laitteen sisään on roiskunut nestettä, laitteen sisään on pudonnut jokin esine, laite on altistunut sateelle tai kosteudelle, laite ei toimi normaalilla tavalla tai se on pudonnut.
14. Älä altista laitetta nesteroiseille. Älä sijoita laitteen päälle maljakkoa tai muuta nesteellä täytettyä astiaa.
15. Laite irrotetaan kokonaan sähköverkosta irrottamalla virtajohto pistorasiasta.
16. Älä altista paristoja tai akkuja auringonpaisteelle, tulelle tai muulle kuumuudelle.



Kolmion sisällä oleva salamatonnuso osoittaa, että laitteen sisällä on eristämättömiä kohtia, joiden suuri jännite saattaa aiheuttaa vaarallisen sähköiskun.



Kolmion sisällä oleva huutomerkki osoittaa, että pakkauksessa on erityisen tärkeitä käyttö- tai huolto-ohjeita kohteeseen liittyen.

VAROITUS: Älä altista laitetta sateelle tai muulle kosteudelle, sillä ne saattavat aiheuttaa tulipalon tai sähköiskun.



Ohjeet käyttäjille käytettyjen paristojen poistamiseen ja hävittämiseen. Paristotyyppien määrittely.

Kun nämä symbolit (katso yllä) näkyvät tuotteessa, pakkauksessa tai erillisessä tietolehtisessä tai käyttöohjeessa, se tarkoittaa, että itse tuotetta, kuin myöskään siihen kuuluvia tai sisäänrakennettuja paristoja ei tule koskaan heittää pois tavallisen talousjätteen mukana. Ne tulee viedä tarkoituksenmukaiseen kierrätyspisteeseen, oikeaoppisesti käsiteltäviksi; kierrätettäviksi ja käyttöön palautettaviksi, kansallisen tai paikallisen lainsäädännön tai Euroopan Direktiivien 2002/96/EC ja 2006/66/EC mukaisesti.

Oikeaoppinen hävitettävien tuotteiden ja paristojen käsitteleminen auttaa luonnonvarojen säästämiseksi ja ehkäisee mahdolliset kielteiset vaikutukset luontoon ja/tai ihmisten terveydelle.

Paristot, jotka kuuluvat laitteeseesi, voivat olla alkali-, hiilisinkki/mangaani- tai Litium-paristoja (nappiparisto), jotka kaikki tulisi hävittää yllä määritellyllä tavalla.

Poistaaksesi paristot laitteestasi tai kaukosäätimestäsi, tee sama toimenpide käänteisessä järjestyksessä, kuin pariston sisään asettaminen on kuvattu käyttöohjeessa.

Tuotteet, joissa on sisäänrakennettu, elinikäinen paristo, poistaminen ei ehkä ole mahdollista käyttäjälle. Tässä tapauksessa tulisi kierrätys- tai palautuskeskusten hoitaa laitteen purkamisen ja pariston poistamisen. Jos jostain syystä on välttämätöntä korvata sisäänrakennettu paristo, se tulee tehdä valtuutetun huoltokeskuksen henkilökunnan toimesta.



2	TURVALLISUUSTIEDOT
4	ESITTELY JA OMINAISUUDET
4	TOIMITETUT LISÄVARUSTEET
5	ETUPANEELIN HALLINTA
6	TAKAPANEELIN HALLINTA
7	KAUKOSÄÄTIMEN TOIMINNOT
9	ASENNUS
10	KÄYTTÖ
10	Kaukosäätimen käyttö
10	Kellon asettaminen
10	MS 100:n käynnistäminen
10	Hälytyksen asettaminen
10	Äänenvoimakkuus
10	Lähteen valinta
10	FM Radio
11	Esivalittujen kanavien ohjelmointi
11	CD
11	Soiton hallinta
12	Datalevyt
12	Lisäytännät
12	iPod-telakka
12	Kuvien ja videon toisto
12	iPodin poisto telakasta
13	Vianetsintäopas
14	Tekninen erittely
14	Tuotemerkit tunnustukset

ESITTELY JA OMINAISUUDET

Yli 50 vuotta sitten Harman Kardon Inc. myi ensimmäisen audiovastaanottimen, suorituskykyisen laitteen, joka yhdisti useiden erilaisten tuotteiden toiminnot, jotka aikaisemmin olivat saatavana vain erillisinä. Tehtävämme oli ja on tuottaa hifi-ääntä helposti käytettävässä muodossa, ja olemme varmoja, että sinä nautit laadusta ja helppoudesta, jota MS 100 musiikkijärjestelmä tuottaa vuosiksi eteenpäin.

MS 100 on täydellinen, suorituskykyinen audiojärjestelmä, jossa on CD-soitin, FM-radio, telakka iPodille (iPod ei sisälly), lisäliitännät muille audiotuotteille ja sisäänrakennettu kaiutin täydelliselle audioratkaisulle.

Saavuttaakseen maksimaalisen nautinnon uudesta järjestelmästäsi, kehotamme sinua lukemaan tämän ohjekirjan, jotta tutustut MS 100:n ominaisuuksiin ja toimintaan.

Jos sinulla on mitä tahansa tuotteeseen, asennukseen tai toimintaan liittyviä kysymyksiä, ota yhteyttä jälleenmyyjäsi tai asentajaan, tai vie-raile www.harmankardon.com.

Harman Kardon® MS 100 High-Performance audiojärjestelmä

- Yleismallinen telakka iPodille (iPod ei sisälly) lataa seuraavat iPodit: iPod touch, iPod nano (3. sukupolven laite), iPod classic, iPod nano (2. sukupolvi), iPod 5. sukupolvi, iPod nano 1. sukupolvi, iPod 4. sukupolvi, iPod mini; video- ja pysäytyskuvan toisto vaatii yhteensopivan iPodin, joka tukee videokatselua
- Aukkoladattava CD-soitin, jossa CD-, CD-R-, CD-RW-, laajennettu CD-, MP3- ja WMA-soitto
- FM-viritin jossa RDS-tekstinäyttö ja kuusi esitallennuspaikkaa
- Neljä ylimääräistä audion ottoliitainta: etupaneelin stereo minijakki (3.5mm), takapaneelin stereo minijakki (3.5mm) linjatasolle tai optis-digitaalille audiolle, etupaneelin kaksois-RCA-liitin (linjatasoinen)
- Kaksi 2-tie, 125mm sisäänrakennettua bassorefleksikaiutinta
- Subwoofer-lähtö (signaalitiessä alipäästösuodin)
- Stereokuulokkeiden lähtö (3.5mm)
- Komposiitti ja S-videon lähdöt kuva- ja videoyhteensopivalle iPod-mallille, joka tukee videokatselua
- Kello, jossa herätys ja muistin varmistus



iPod ei sisälly

Toimitetut tarvikkeet

Seuraavat tarvikkeet toimitetaan MS 100:n mukana 100. Jos mikä tahansa näistä tarvikkeista puuttuu, ota yhteyttä Harman Kardonin asiakaspalveluun osoitteessa www.harmankardon.com.

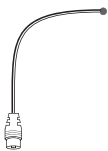

FM-lanka-antenni



Stereo miniliitin (3.5mm) uros-uros-kaapeli (1m)

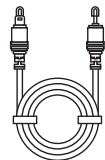

Mini (3.5mm) optis-digitaalinen audiokaapeli (1m)

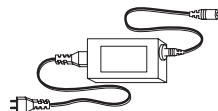

Ulkoisen virtalähteen (24V, 5.0 ampeeria), jossa irrotettava sähköjohto

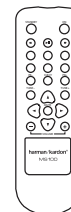

Järjestelmän kaukosäädin, jossa kaksi AAA-paristoa



Irrotettava telakka iPodille, jossa viisi adapteria

Viestinäyttö: Kellonaika ja viestit esitetään yksikön päällä.

On/Valmiustila: Paina kytkeäksesi MS 100 päälle tai asettaaksesi se valmiustilaan. Paina ja pidä kaksi sekuntia hälytyksen poistamiseksi.

Kytke virta kokonaan pois laitteesta irrottamalla sähköjohto.

Lähde: Jokainen painallus muuttaa nykyistä lähdettä tässä järjestyksessä: FM, CD, AUX LINJA SISÄÄN 1 (takapaneeli 3.5mm analoginen ottoliitäntä), AUX LINJA SISÄÄN 2 (etupaneeli), AUX LINJA SISÄÄN 3 (takapaneeli kaksois-RCA liittimet), AUX DIGITAALINEN SISÄÄN, iPod.

Äänenvoimakkuuden hallinta: Lisää tai vähentää äänenvoimakkuutta.

Paina ja pidä muuttaakseen äänenvoimakkuutta nopeammin. Paina molempia yhdessä äänen vaimentamiseksi.

Play/Pause/Memory: Tämä painike toimii riippuen siitä, mikä lähde on valittu:

- **iPod tai CD:** Jokainen painallus vaihtaa soitto- ja taukotoimintojen välillä. Paina ja pidä lopettaaksesi soiton kokonaan.
- **FM Radio:** Jos nykyistä asemaa ei ole tallennettu esivalintapaikkaan, asema tallennetaan nyt. Jos kaikki esivalintapaikat on käytössä, uusi tallennus pyyhkii aiemmin tallennetun aseman. Jos nykyinen asema on aikaisemmin tallennettu esitallennuspaikkaan, tallennus poistetaan kahden sekunnin kuluttua.

Skip/Scan Forward/Reverse: Nämä painikkeet toimivat eri tavoin riippuen valitusta lähteestä:

- iPod tai CD: Paina ja vapauta siirtyäksesi seuraavaan kappaleeseen.
- Paina reverse-painiketta kaksi kertaa siirtyäksesi edelliseen kappaleeseen.
- Paina ja pidä siirtyäksesi eteenpäin tai taakse kappaleen sisällä.
- FM Radio: Paina ja vapauta virittääksesi seuraavalle ylemmän tai alemman taajuuden asemalle yhden frekvenssin välein. Paina ja pidä siirtyäksesi nopeasti asemien välillä. Kun vapautat painikkeen automaattivirityksen tilassa, viritin jatkaa hakua kunnes se löytää aseman, jolla on hyväksyttävän vahvuinen signaali, minkä jälkeen se pysähtyy. Manuaalisen virityksen tilassa viritin pysähtyy välittömästi nykyiseen taajuuteen.

Kuulokeliitin: Siirtää stereosignaalin yksityiseen kuunteluun useimmille kuulokkeille, jotka on varustettu 3.5mm liittimellä.

AUX-IN -liitin (Analoginen ottoliitäntä 2): Liittää mukana tulevan 3.5mm uros-uros-kaapelin kuulokkeisiin tai linjatason antoliitäntään kannettavassa soittimessa tai muussa laitteessa.

CD-aukko: Lataa CD-levyt tänne.

Poista: Kun CD-levy on ladattuna paina tätä painiketta sen poistamiseksi.

Telakka iPodille: Aseta telakka varovasti aukkoon MS 100:n vasemmalla sivulla, kiinnitä asiaankuuluva adapteri (tai käytä Apple, Inc.:n iPodin mukana toimittamaa) ja asenna yhteensopiva iPod (kasto sivu 4).

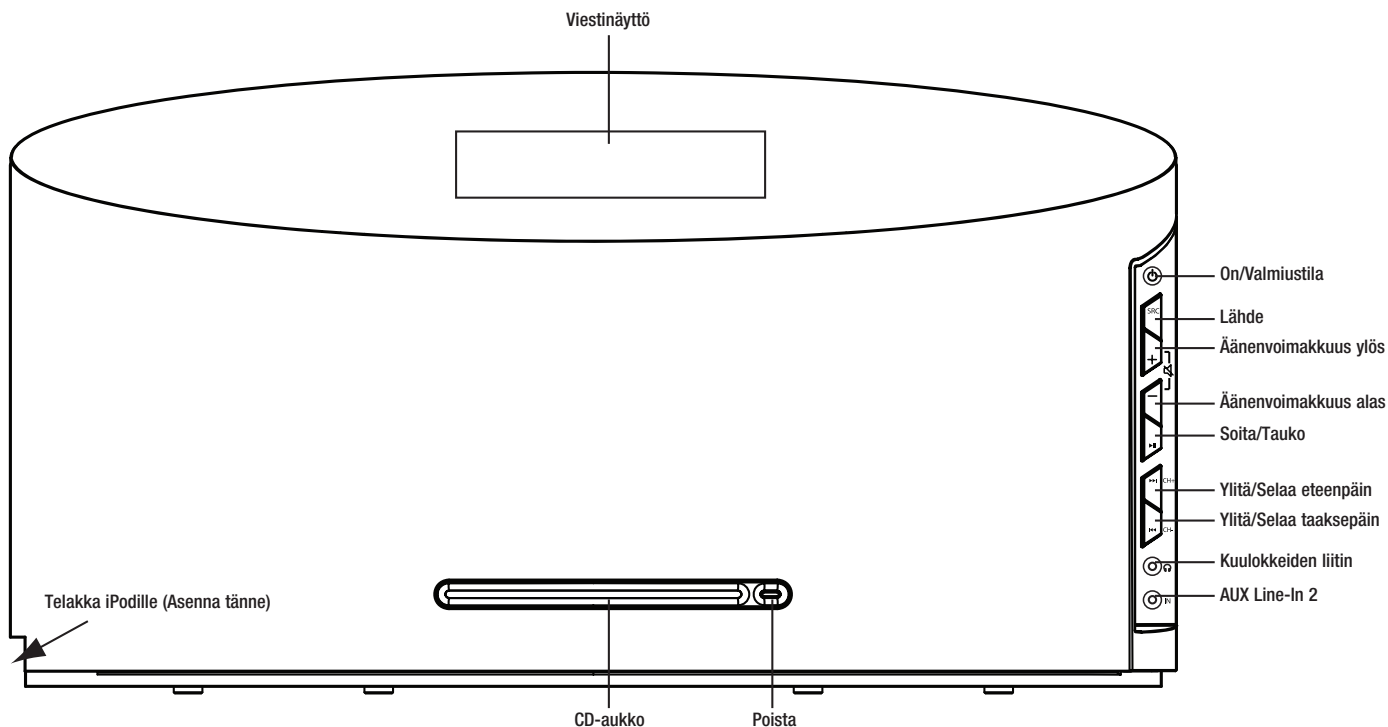

TAKAPANEELIN LIITÄNNÄT

DC-virran ottoliitäntä: Kun kaikki muut liitännät on tehty, kytke virtalähde. Kytke mukana toimitettu alueellisesti eritelty sähköjohto virtalähteeseen ja päällekytkemättömään pistorasiaan.

Analoginen 1/Optis-digitaalinen ottoliitännän lisäliitäntä audiolle: Liitä joko stereon miniliitinkaapeli tai optis-digitaalinen audiokaapeli (molemmat kaapelit sisältyvät) tähän, ja liitä kaapelin toinen pää lähdelaitteeseen, kuten kannettavaan CD-soittimeen. Liitä stereon miniliitinkaapeli ainoastaan soittimen linjatason analogiseen audion antoliitântään tai kuulokkeiden liittimeen ja liitä optinen kaapeli ainoastaan optis-digitaaliseen audion antoliitântään. Valitse analoginen 1 tai digitaalinen audiolähde.

Lisäliitäntä analoginen 3 Audion ottoliitäntä: Liitä kaksipäisen analogisen audio-RCA-liitinkaapelin (ei mukana) toinen pää tänne, ja kytke toinen pää analogisen audion antoliitântään lähdelaitteessa, kuten kasettidekkiin.

Subwoofer-lähtö: Kytke tämä lähtö aktiiviseen subwooferiin tehostaaksesi bassoäänten toistoa (lisävaruste). Lähtö on varustettu alipäästösuotimella, joten se syöttää vain matalataajuisimmat signaalit.

Komposiitti- ja s-videoantoliitännät: Liitä kumpi tahansa näistä antoliitännöistä TV- tai videonäyttöön videoiden tai tallennettujen kuvien katsomiseksi yhteensopivasta iPodista joka tukee videokatselua. Kirjoittamishetkellä vain 3. sukupolven iPod nano, iPod classic ja 5. sukupolven iPod-mallit tukevat videokatselua. Muita näyttöjä ei ole saatavana näihin antoliitântöihin

FM-antenniterminaali: Liitä mukana toimitettu FM-antennijohto tähän.

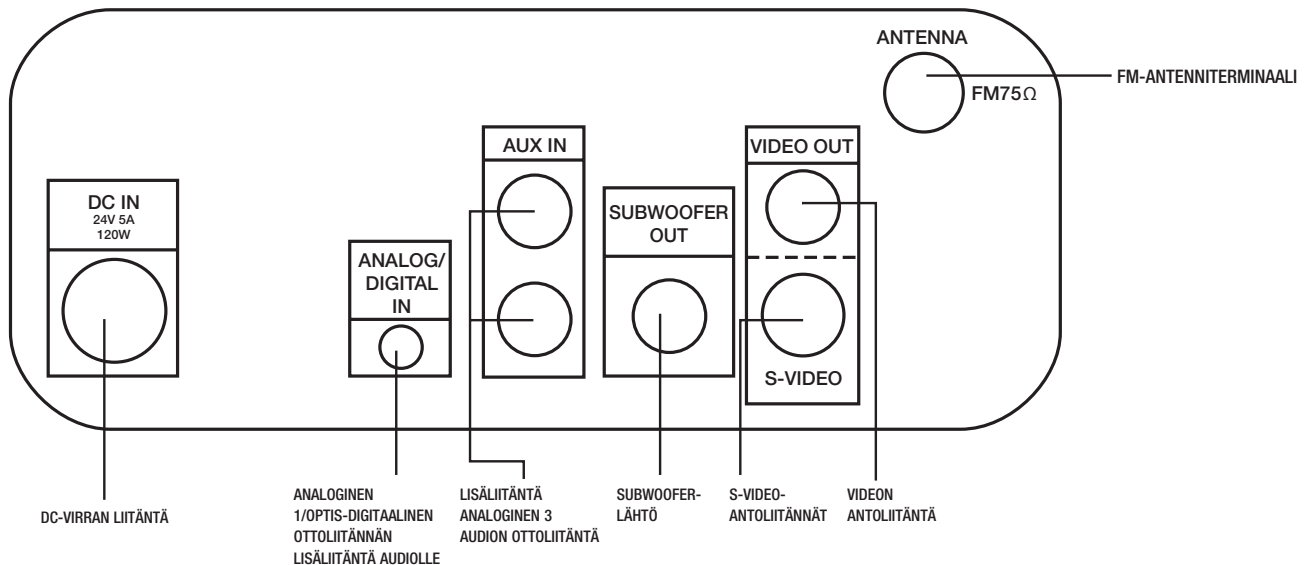

Valmiustila: Kytkee MS 100:n valmiustilaan, jossa virta on päällä vain kellossa ja hälytystoiminnoissa. Kytke virta kokonaan pois laitteesta irrottamalla sähköjohto.

Virta On: Kytkee MS 100:n päälle

Kappaleen-ylitys/Skannaus/Viritys ylös/alas:

Nämä painikkeet toimivat eri tavoin riippuen valitusta lähteestä:

- **iPod tai CD:** Paina ja vapauta siirtyäksesi seuraavaan kappaleeseen. Paina reverse-painiketta kaksi kertaa siirtyäksesi edelliseen kappaleeseen. Paina ja pidä skannataksesi eteenpäin tai taaksepäin kappaleen sisällä.
- **FM Radio:** Katso Viritys tällä sivulla.

Play/Pause/Memory: Tämä painike toimii riippuen siitä, mikä lähde on valittu:

- **iPod tai CD:** Jokainen painallus vaihtaa soitto- ja taukotointojen välillä. Paina ja pidä lopettaaksesi soiton kokonaan.
- **FM Radio:** Jos nykyistä asemaa ei ole tallennettu esivalintapaikkaan, asema tallennetaan nyt. Jos kaikki esivalintapaikat on käytössä, uusi tallennus pyyhkii pois aiemmin tallennetun aseman. Jos nykyinen asema on aikaisemmin tallennettu esitallennuspaikkaan, tallennus poistetaan kahden sekunnin kuluttua.

Lähteen valinta: Jokainen painallus muuttaa nykyistä lähdettä tässä järjestyksessä: FM, CD, AUX LINJA SISÄÄN 1 (takapaneeli 3.5mm analoginen ottoliitäntä), AUX LINJA SISÄÄN 2 (etupaneeli), AUX LINJA SISÄÄN 3 (takapaneeli kaksois-RCA liittimet), AUX DIGITAALINEN SISÄÄN, iPod.

Virittimen tila: Käytetään FM-radion kanssa, jokainen painallus vaihtelee automaattisen ja manuaalisen virityksen välillä.

Soittotila: Käytetään vain iPod- tai CD-soittoon, jokainen painallus muuttaa toista- ja random-soittotilan välillä. Katso sivu 12 jokaiselle lähteelle saatavilla olevat tilat. Kun MS 100 on kytketty pois päältä tai kun lähde muuttuu, soittotila palautuu normaaliksi.

Uni: Jokainen painallus lisää päältäkytkytymisen aikaa, kymmenestä 90 minuuttiin, kymmenen minuutin välein. Seuraava painallus 90 minuutin asetuksen jälkeen kytkee unitoiminnon pois päältä.

Kellon asetustila: Kun MS 100 on valmiustilassa, paina tätä painiketta kellon asettamiseksi. Käytä navigointi painikkeita asettaaksesi tunnit, minuutit ja 12/24h-asetukset. Vaihda AM- ja PM-tilan välillä lisäämällä tai vähentämällä tunteja. Paina ◀▶ painikkeita liikuttaaksesi kursoria edelliseen tai seuraavaan asentoon. Paina tätä painiketta uudelleen milloin tahansa kun tehtävä on valmis.

Hälytyksen asetustila: Kun MS 100 on valmiustilassa paina tätä painiketta kellon hälytyksen asettamiseksi. Käytä navigointi painikkeita asettaaksesi tunnit, minuutit ja herätyksen lähteen asetukset. Vaihda AM- ja PM-tilan välillä lisäämällä tai vähentämällä tunteja. Paina ◀▶ painikkeita liikuttaaksesi kursoria edelliseen tai seuraavaan asentoon. Paina tätä painiketta uudelleen milloin tahansa kun tehtävä on valmis.

Esitallennuksen haku: FM-radio käyttää tätä valitakseen seuraavan tai edellisen esitallennetun aseman, jos tallennettu.

Poista: Kun CD-levyä ladataan, paina tätä painiketta sen poistamiseksi.

Viritys: käytetään FM-radiolle. Paina ja vapauta virittääksesi seuraavalle ylemmän tai alemman taajuuden asemalle yhden frekvenssin välein. Paina ja pidä siirtyäksesi nopeasti asemien välillä. Kun vapautat painikkeen, ja jos automaattinen viritystila on valittuna, viritin jatkaa hakemista kunnes se löytää riittävän voimakkaan aseman signaalin ja pysähtyy. Manuaalisen virityksen tilassa viritin pysähtyy välittömästi nykyiseen taajuuteen.

▲/▼/◀/▶ Navigaatiopainikkeet: Käytetään iPodin kanssa valikossa navigointiin tai valmiustilassa kellon tai hälytyksen asettamiseen. Painikkeita käytetään vierittämiseen. Paina painikkeita valitaksesi nykyisen osion ja painiketta valikon näyttämiseksi tai paluun edelliseen näyttöön.

Äänetön: Paina hiljentääksesi kaiuttimen väliaikaisesti. Paina uudestaan palauttaaksesi äänen. Äänetön tila perutaan, jos MS 100 kytketään pois päältä.

Äänenvoimakkuuden hallinta: Lisää tai vähentää äänenvoimakkuutta. Pidä ja paina molempia painikkeita muuttaaksesi äänenvoimakkuutta nopeammin.

KAUKOSÄÄTIMEN TOIMINNOT

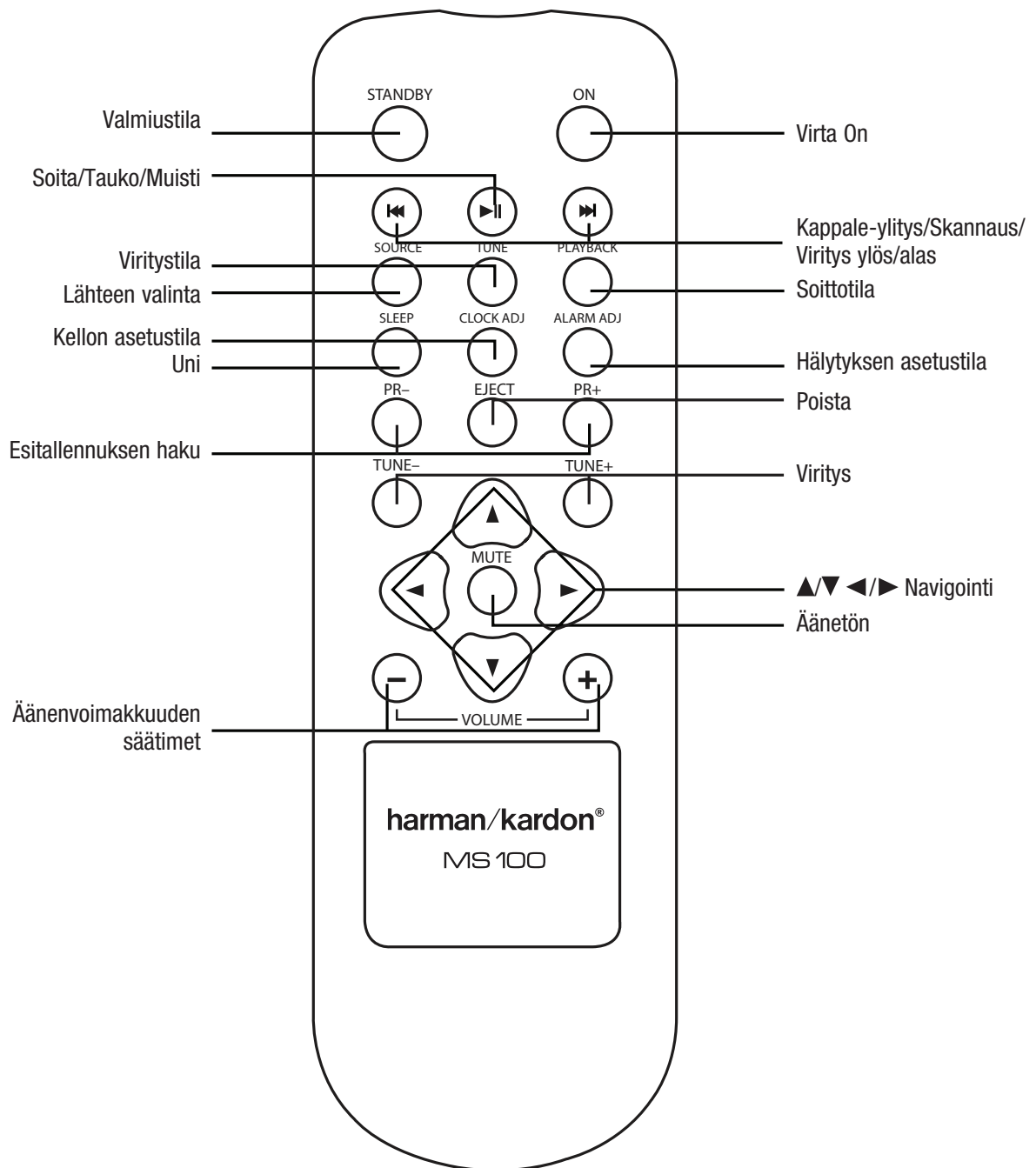

1. Pura MS 100, antenni, analoginen ja digitaalinen audiokaapeli, virtalähde ja irrotettava kaapeli, telakka iPodille ja liittimet sekä kaukosäädin ja paristot huolellisesti pakkauksesta.
2. Asenna paristot kaukosäätimeen seuraten "+" ja "-" symboleita paristokotelossa ja säilytä oikea napaisuus.

Varoitus: räjähdysvaara, jos paristo vaihdetaan vääräntyyppiin. Vaihda vain samaan tai vastaavaan tyyppiin.

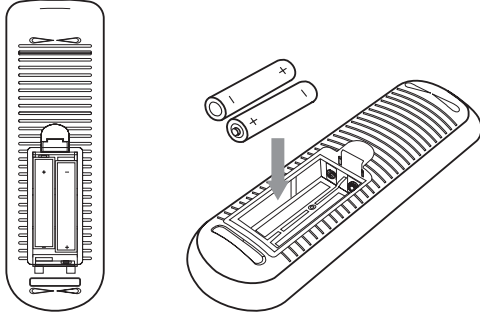

3. Kytke FM-antenni sen terminaaliin.
4. Kytke irrotettava telakka iPodille liittimeen MS 100:n vasemmalla laidalla.

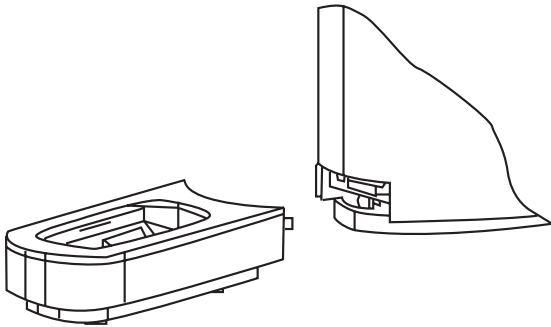

Kiinnitä adapteri, joka sopii iPodiisi, tutustu taulukkoon alla.

Adaptador	Modelo iPod
NANO	iPod nano, 1. ja 2. sukupolvi
5G (VIDEO 60GB)	iPod, 5. sukupolvi (60GB, 80GB) ja iPod classic (160GB)
5G (VIDEO 30GB)	iPod, 5. sukupolvi (30GB) ja iPod classic (80GB)
13	iPod nano, 3. sukupolvi
12, 14	iPod touch – asenna kookkaampi suojuus

Adapterin poistamiseksi aseta tasapäinen ruuvimeisseli adapterin takana olevaan koloon ja nosta se ylös.

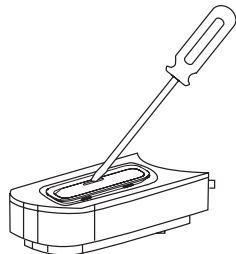

5. MS 100:ssä on neljä audio-ottoliitäntää muille laitteille, kuten kannettaville soittimille. Tämä vaihe on valinnainen, ja voit ylittää sen, jos sinulla ei ole ulkoisia laitteita. Jos soittimessasi on:

- **3,5mm analoginen audioantoliitäntä tai kuulokkeiden liitin:** Liitä mukana tuleva analoginen audiokaapeli MS 100:n antoliitäntään tai kuulokkeiden liittimeen ja joko etu- tai takapaneelin minijakkiin. Molemmat ottoliitännät voi käyttää samanaikaisesti eri laitteille. Hanki toinen kaapeli.
- **RCA-tyyppisen analogisen audioantoliitännän pari:** Liitä yksi pää kaksijohtimisesta liitäntäkaapelista (ei mukana) soittimeen, ja toinen pää lisälaitteiden ottoliittimiin MS 100:n takapaneelissa. Käytä samanvärisiä liittimiä jokaiselle kanavalle (yleensä punainen oikealle ja valkoinen tai musta vasemmalle).
- **Optis-digitaalinen audio S/P-DIF antoliitäntä:** Liitä yksi pää mukana tulevasta audiokaapelista soittimeen, ja toinen pää Analoginen/optinen-ottoliitäntään MS 100:n takapaneelissa. Muista valita digitaalinen ottoliitäntä lähteeksi.

6. Voit täydentää järjestelmää aktiivisella subwooferilla, jossa on tuloliitin linjatasoista signaalia varten (lisävaruste). Kytke subwoofer tämän laitteen SUBWOOFER OUT -lähtöön (kytkentäkaapeli on lisävaruste). Lähtö on varustettu alipäästösuotimella, joten se syötää subwooferiin vain matalimmat taajuudet eli bassot. Älä kytke subwoofer-lähtöä kokoaluekaiuttimiin.
7. Jos katsot valokuvia tai tallennettuja videoita yhteensopivalla iPodilla, joka tukee videokatselua, liitä joko komposiitti- tai s-video antoliitäntä (mutta ei molempia) näyttömonitoriin.
8. Liitä kaikki virtajohdot AC-virtalähteeseen, jossa virta ei ole päällä.

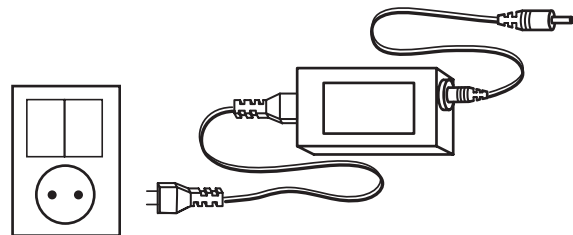

MS 100:n käyttö on yksinkertaista ja intuitiivista.

Kaukosäätimen käyttö

Osoita kaukosäätimellä MS 100:n etuosaa. Kaukosäätimen infrapunasensori on sijoitettu etupaneelin keskiosaan, verkkoritilän taakse, noin 25mm CD-aseman yläpuolella. Älä tuki sensoria. Kaukosäätimen kantama on noin kuusi metriä, ja noin 30 astetta keskustasta. Jos paristot vaativat vaihtamista, katso vaihe 2 asennus-osiosta. Ole varovainen ja poista paristot ympäristömääräysten mukaisesti. Älä koskaan heitä paristoja tuleen, ja poista ne kaukosäätimestä, jos sitä ei käytetä pitkään aikaan.

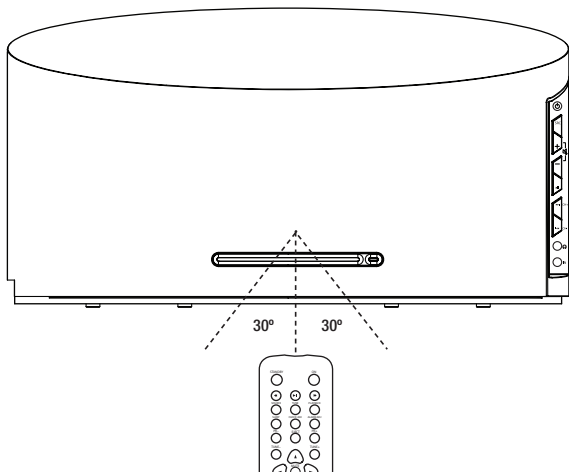

Kellon asettaminen

Säädä kellonaika seuraavalla tavalla ennen laitteen kytkemistä päälle. Aktivoi kellonsäätötila painamalla kauko-ohjaimen kellonasetusnäppäintä (CLOCK ADJ). Säädä tunti- ja minuutilukemat nuolinäppäimillä ▲/▼. Huomioi että säätö kohdistuu vilkkuvaan lukemaan. Vaihda AM- ja PM-näytön välillä lisäämällä tai vähentämällä tuntiasetuksia. Käytä ◀/▶ painikkeita kursorin liikuttamiseksi edelliseen tai seuraavaan asentoon, ja paina kellon asettamistilan painiketta uudelleen, kun olet valmis. Katso kuvio 1.

MS 100:n käynnistäminen

Kytkeäksesi virran päälle MS 100:aan, paina Power On-painiketta kaukosäätimessä tai paina On/Standby-painiketta pääyksikössä. FM-radio kytkeytyy päälle.

Hälytyksen asettaminen

Jotta laite kytkeytyy automaattisesti pois päältä asetetussa ajassa, käytä hälytystä. Paina ensin valmiustilan painiketta kytkeäksesi laitteen pois päältä; hälytystä ei voi asettaa, jos laite on päällä.

Paina hälytyksen asetuksen tilan painiketta kaukosäätimessä ja käytä ▲/▼ painikkeita hälytysajan asettamiseksi (tunnit ja minuutit) ja hälytyksen lähde (FM-radio, CD-soitin, iPod telakassa) kun ne vilkkuvat näytössä. Vaihda AM- ja PM-näytön välillä lisäämällä tai vähentämällä tuntiasetuksia. Käytä ◀/▶ painikkeita liikuttaaksesi kursoria edellisen ja seuraavan asetuksen välillä. Asettaaksesi hälytyksen, käytä ▲/▼ painikkeita muuttaaksesi hälytysviestiä, ja paina hälytyksen asetustilan painiketta uudelleen kun olet valmis. Ajastimen ilmaisin ilmestyy näyt-

töön, kun hälytys on asetettu. Katso kuvio 2.

Asetettuna aikana MS 100 käynnistyy automaattisesti ja aloittaa valitun lähteen soittamisen. Jos valittuna on CD tai iPod ja levyä ei ole ladattu tai iPod ei ole telakassaan, MS 100 siirtyy FM-radiolle.

Soitto alkaa äänenvoimakkuuden tasolla 8, ja kohoaa tasaisesti voimakkuustasolle 20. Soitto jatkuu tasolla 20 noin 45 minuutin ajan, minkä jälkeen laite sulkeutuu automaattisesti.

Paina mitä tahansa painiketta asettaaksesi laitteen torkkutilaan. Laite pysyy pois päältä 9 minuuttia, sitten hälytys uusiutuu.

Paina ja pidä valmiustila-painiketta hälytyksen ollessa päällä kytkeäksesi sen pois päältä ja palataksesi normaaliin soittotilaan.

Äänenvoimakkuus

Käytä etupaneelin tai kaukosäätimen äänenvoimakkuuden painikkeita äänenvoimakkuuden suurentamiseksi tai pienentämiseksi. Oletusasetus päällekytkemisessä on 8, ja maksimiasetus on 30. Ole varovainen äänenvoimakkuuden tason kanssa välttääksesi kuulon tai laitteiston vauriot. Äänenvoimakkuustaso ilmestyy näyttöön, kun äänenvoimakkuuspainikkeita käytetään.

Vaiantaaksesi soiton väliaikaisesti, paina mute-painiketta kaukosäätimessä tai samanaikaisesti paina etupaneelin äänenvoimakkuus ylös ja alas-painikkeita. "Mute" vilkkuu näytössä. Paina mute-painiketta tai jompaa kumpaa äänenvoimakkuuspainiketta normaaliin tilaan palaamiseksi. Lähteen soitto jatkuu äänettömänä.

Lähteen valinta

Kun MS 100 kytetään päälle ensimmäistä kertaa, oletuksena on FM radio. Jokainen painallus lähteen valintapainikkeesta kytkee seuraavaan lähteeseen tässä järjestyksessä: FM, CD, AUX LINE IN 1 (etupaneelin 3.5mm analoginen ottoliitäntä), AUX LINE IN 2 (etupaneeli), AUX LINE IN 3 (takapaneeli kaksois-RCA jakit), AUX DIGITAL IN, iPod.

Siten MS 100 valitsee viimeisen käytetyn lähteen ennen sulkemista.

FM Radio

Paina viritystilan painiketta valitaksesi automaattisen tai manuaalisen virituksen. AUTO-indikaattori ilmestyy, kun automaattinen viritys on aktiivinen.

Automaattisessa viritystilassa viritys ylös tai alas-valitsimien käyttö aiheuttaa virittimen skannauksen valittuun suuntaan hyväksyttävän vahvuisen signaalin etsimiseksi, minkä jälkeen se pysähtyy. Viritin pysähtyy myös, jos painat virituksen hallintapainikkeita.

Manuaalisen virituksen tilassa jokainen viritys ylös- tai alas-painikkeen painaminen saa virittimen siirtymään seuraavaan taajuuteen valitussa suunnassa.

Kuvio 1: Kellon asettaminen

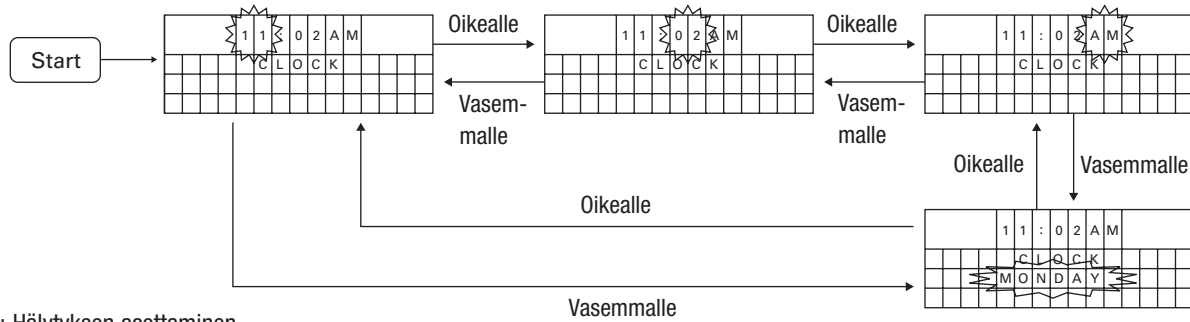

Kuvio 2: Hälytyksen asettaminen

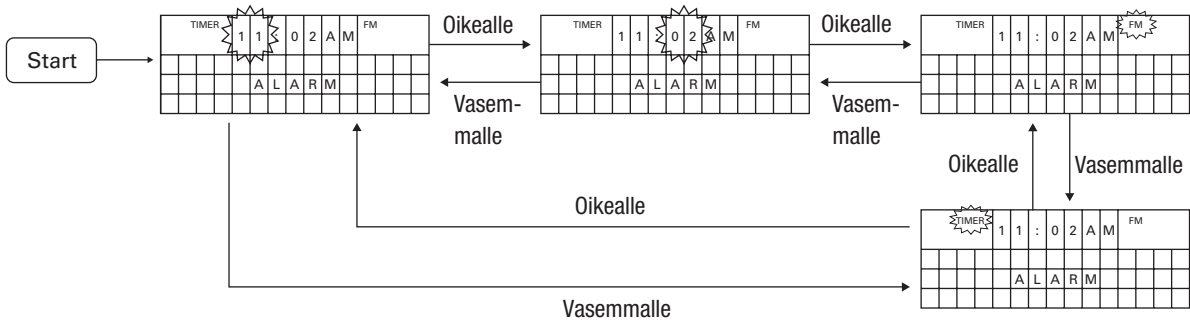

Jos stereosignaali löytyy, STEREO-indikaattori syttyy. Monauraaliset asemat tai heikot stereoasemat soitetään monona (yksi kanava).

RDS-järjestelmän ansiosta radioasema voi lähettää myös tekstimuotoisia viestejä, jotka näkyvät tämän laitteen näytössä. Näytön toisella rivillä voi näkyä esimerkiksi radioaseman tunnus tai ohjelmatyyppi (PTY) ja kolmannella rivillä mainostekstejä (RT). Jos RDS-tietoa ei ole käytettävissä, näytössä lukee vain aseman viritystaajuus.

Esivalittujen kanavien ohjelmointi

Suosikkiasemien esitallennuksen ohjelmoimiseksi viritä aseman taajuudelle ja paina ja pidä Play/Pause/Memory-painiketta 2 sekuntia. P01-esitallennuspaikka tulee näyttöön. Jos mitään asemaa ei ole ohjelmoitu esitallennukseen, nykyinen asema tallennetaan.

Jos erilainen asema on aiemmin ohjelmoitu, se pyyhkiytyy yli uudella asemalla. Uuden esitallennuksen asettamiseksi käytä Preset Up/Down-painikkeita; kuusi esitallennuspaikkaa on saatavana. Jos kaikki kuusi on ohjelmoitu, sinun tulee tallentaa olemassaolevalle paikalle tai poistaa kanava uuden aseman tallentamiseksi.

Jos nykyinen asema on tallennettu esitallennukseen tallennus poistetaan.

HUOMAA: Ohjelmoinnin perumiseksi tai esitallennuksen poistamiseksi paina mitä tahansa painiketta.

Valitaksesi esitallennetun aseman, käytä PR +/- painikkeita.

CD

Ensin paina Eject-painiketta varmistaaksesi, että levyasema on tyhjä. Syötä sitten huolellisesti CD-, CD-R-, CD-RW-, laajennettu CD-, MP3- tai WMA-levy, etiketti ylöspäin osittain sisälle levyaukkoon. Mekanismi tunnistaa levyn ja vetää sen sisään. Älä käytä voimaa levyä syöttäessä. Jos levy ei lataudu, sammuta MS 100 kytke virtajohto irti ja vie se valtuutettuun Harman Kardon huoltoon tarkistettavaksi.

Jos toinen lähde toistaa parhaillaan, MS 100 ei käänny automaattisesti CD-levyn soitolle. Paina lähteen valintaa toistuvasti kunnes "CD" on valittu.

Viesti "Reading" ilmestyy hetkeksi, kun MS 100 tunnistaa levyn tyyppiä. Oikea indikaattori ilmestyy viestinäyttöön.

HUOMAA: Jos "Error"-viesti ilmestyy, levy ei ole yhteensopiva MS 100:n kanssa tai sen data on vaurioitunut. Paina Eject-painiketta poistaaksesi levyn.

Tavallisessa toiminnassa levyn soitto alkaa automaattisesti. Play-ikoni ilmestyy, yhdessä kappaleiden nykyisen ja kokonaismäärän sekä soittoajan näytön kanssa.

Kun levyn soitto päättyy, ilmestyy Stop-ikoni yhdessä kappaleiden kokonaismäärän ja kokonaissoittoajan kanssa.

Soiton hallinta

Keskeyttääksesi soiton hetkeksi myöhempää paluuta varten samasta kohdasta, paina Play/Pause-painiketta. Paina sitä uudelleen palauttaaksesi soiton. Pause-ikoni ilmestyy näyttöön. Paina ja pidä Play/Pause-painiketta 2 sekuntia soiton päättämiseksi.

- Selataksesi nykyistä kappaletta 4x nopeudella paina ja pidä Skip/Scan Forward tai Skip/Scan Reverse –painikkeita. Kun kappaleen alku tai loppu saavutetaan, normaali soitto alkaa.
- Hypätäksesi seuraavaan kappaleeseen, napauta Skip/Scan Forward –painiketta. Jos nykyinen kappale on levyn viimeinen, MS 100 siirtyy ensimmäiseen kappaleeseen.
- Palataksesi nykyisen kappaleen alkuun, napauta Skip/Scan Reverse-painiketta. Napauta sitä kahdesti nopeasti hypätäksesi taaksepäin edelliseen kappaleeseen.
- Kappaleen toistoa tai random-toistoa (shuffle) varten paina Playback Mode-painiketta. Jokainen painallus muuttaa soittotilaa seuraavasti: Toista 1 kappale, toista kaikki kappaleet, satunnainen, satunnainen kaikkien toistolla ja normaali soitto.

Datal Levyt

JPEG-levyt eivät ole yhteensopivia MS 100:n kanssa, ja näyttö ilmoittaa, että levyllä ei ole tiedostoja tai kansioita.

Kun MP3- tai WMA-levy ladataan, levytyypin indikaattori syttyy ja kansioiden ja kappaleiden määrä nykyisessä kansiossa näytetään, lukema voi olla enintään 999. Soitto alkaa automaattisesti. Jos levyssä on MP3- ja WMA-kappaleita, molemmat indikaattorit syttyvät.

MP3-levyjä varten kappaleen nimi ja artisti vaihtelevat näytössä. WMA-levyissä albumin ja kappaleen numero vaihtelevat näytössä.

Molemmissa levytyypeissä Skip- ja Scan-toiminnot sekä toisto ja random-soitto ovat samat kuin audio-CD:llä.

Lisäyhteykset

MS 100 on varustettu kolmella analogisella audion ottoliitännällä ja yhdellä digitaalisella audion ottoliitännällä. Jos olet liittännyt yhteensopivan laitteen, kuten kannettavan audiosoitimen tai kasettidekin, valitse sopiva ulkoisen laitteen ottoliitäntä lähteeksi ja käytä laitteen omia hallintalaitteita.

- **AUX LINE IN 1 (Analoginen):** etupaneelin 3.5mm jakki, jaettu digitaalisen ottoliitännän kanssa
- **AUX LINE IN 2 (Analoginen):** etupaneelin 3.5mm jakki
- **AUX LINE IN 3 (Analoginen):** takapaneelin kaksois-RCA-tyypin jakit
- **DIGITAALINEN LINE IN:** takapaneelin 3.5mm jakki

iPod-telakka

MS 100 telakka on yhteensopiva useimpien telakoituvien iPod-mallien kanssa, 4G ja myöhemmät (katso sivu 4). Kuvia ja videoita voidaan katsella yhteensopivilla iPod-malleilla, jotka tukevat videokatselua, tällä hetkellä rajoitettu malleihin iPod nano 3. sukupolvi, iPod classic ja iPod 5. sukupolvi.

Asenna irrotettava telakka ja asiaankuuluva adapteri, kuten kuvattu asennusosiossa, kytke sitten iPod. Käytä lähteen valintaa valitaksesi iPod lähteeksi.

Soitto alkaa automaattisesti ensimmäisestä iPodiin tallennetusta kappaleesta.

Siirtohallintalaitteet toimivat kuten CD-levyllä:

- Taukoa tai soiton palautusta varten paina Play/Pause-painiketta.
- Siirtyäksesi kappaleen sisällä eteen- tai taaksepäin kappaleessa paina ja pidä Skip/Scan, Forward tai Reverse-painikkeita.
- Hypätäksesi eteen- tai taaksepäin kappaleissa, napauta Skip/Scan, Forward tai Reverse-painikkeita.

Toisto tai satunnainen soitto ovat saatavana. Jokainen soittotilan painikkeen painallus vaihtaa tilaa seuraavasti: Toista 1 kappale, toista kaikki kappaleet (nykyisestä soittolistasta), satunnainen albumi, toista kaikki satunnaisesta albumista, satunnainen kappale, toista kaikki satunnaiset kappaleet ja normaali soitto.

Selataksesi iPodin valikkoa:

- Paina ◀ painiketta näyttääksesi valikon tai palataksesi edellisen valikon tasolle.
- Paina ▶ painikkeita valitaksesi nykyisen osion.
- Paina ▲/▼ painikkeita vierittääksesi ylös tai alas.

Soiton aikana nykyinen kappale ja kappaleiden kokonaismäärä nykyisessä soittolistassa vaihtelee näytössä kuluneen ja kokonaisajan kanssa. Artistin ja kappaleen nimet näkyvät myös näytössä, jos saatavana.

Kuvien ja videon toisto

Jos iPod tukee videokatselua, selaa sen valikkojärjestelmää valitaksesi videon katseltavaksi MS 100:n liitetystä televisiosta. Varmista, että TV Out-asetukset iPodissa on kytketty päälle. Paina ▶ painikkeita, ja videoitoisto alkaa.

Katsoaksesi valokuvia, selaa haluamaasi kansioon tai kuvaan ja paina > painikkeita kolme kertaa. Muutaman hetken kuluttua kuvien diaesitys valitusta kansioista ilmestyy televisioon.

iPodin poisto telakasta

Irrota iPod telakasta milloin tahansa kun soitto on pysäytetty.

Poistaaksesi telakan adapterin, esim. vaihtaaksesi adapteria toiselle iPod-mallille, asenna tasapäinen ruuvimeisseli koloan adapterin takana ja nosta se ylös. Katso kuvitusta asennusosiossa.

VIANETSINTÄOPAS

OIRE

RATKAISU

Laite ei toimi, kun virtakytkintä painetaan.

- Varmista että AC-virtajohto on kunnollisesti kytketty pistorasiaan. Jos viesti "PROTECT" ilmestyy, käänä MS 100 pois päältä ja irrota virtajohto. Älä käytä laitetta ennen kuin olet tuonut sen valtuutettuun Harman Kardon huoltoon tarkistusta varten.

Näytössä on valoja, mutta ääntä ei kuulu.

- Paina mute-painiketta varmistaaksesi, että laitetta ei ole vaiennettu.
- Käänä äänenvoimakkuutta ylöspäin.
- Tarkista, että oikea lähde on valittu. Jos lähteenä on ulkoinen laite, varmista, että se on liitetty, kytketty päälle ja toistaa, ja että se on kunnollisesti liitetty yhteen ulkoisten laitteiden ottoliitäntästä.
- Jos kuulokkeet ovat käytössä, irrota ne liitoksesta.

Toisella puolella ei ole ääntä tai ääni on vääristynyt.

- Yhdessä sisäänrakennetuista kaiuttimista voi olla ongelma. Tuo MS 100 valtuutettuun Harman Kardon huoltoon tarkistusta ja huoltoa varten.

MS 100 ei vastaa kaukosäätimen komentoihin.

- Kaukosäätimen paristot saattavat tarvita vaihtamista.
- Infrapunasensori voi olla lukkiutunut. Sensori sijaitsee eturitilän keskiosassa, noin 25mm CD-soittimen yläpuolella.

Viritin surisee ajoittain.

- Aseta antennin sijoitus parantaaksesi vastaanottoa.
- Tarkista, että antenni on kunnollisesti liitetty terminaalin takapaneeliin.

Ei videokuva.

- Tarkista, että tv on kunnollisesti liitetty joko s-videon tai komposiittivideon antoliitäntään, mutta ei molempiin.
- Video on saatavana vain, kun iPodin telakka on valittu lähteeksi, ja vain kun videokat-seluun yhteensopiva iPod-malli on telakoituna.
- TV Out -asetukset iPodissa tulee olla kytkettynä.
- iPodissa tulee olla kuvia tai videosisältöä tallennettuna.
- Valitse oikea videon ottoliitäntä televisiolle.
- Katsoaksesi valokuvia paina painikkeita kolmesti.

JÄRJESTELMÄ:

Teho: 30 wattia per kanava, 20Hz - 20kHz, THD < 0.07%, 6 ohmia, molempien kanavien ajo

Kaistanleveys: 57Hz – 27kHz, – 6dB

Järjestelmän taajuusvaste: 65Hz – 20kHz, ±3dB

Signaalkohinasuhde, A-painotettu: 75dB

Kanavaerotus: ≥60dB

Ylikuuluminen lähteiden välillä: ≤60dB

Linjatasoinen ottoliitännän herkkyys 1kHz: 1.0V RMS, ±1dB

KAIUTTIMET:

Matalataajuusmuuntajat: Kaksi 125mm huopapaperista ajuria, portitettu

Korkeataajuusmuuntajat: Kaksi 19mm titanium-laminaattikupua laminaattikuvut 6 ohmia

Herkkyys (2.83V/1m): 87dB

Taajuus 80Hz – 20kHz (±3dB)

FM-VIRITINOSIO:

Taajuusalue: 87,5 – 108,0MHz

Käyttökelpoinen herkkyys: IHF 1.3µV/13.2dBf

signaali-kohinasuhde: mono/stereo 70/65dB

Särö: Mono/stereo 0.15/0.3%

Stereerottelu: 35dB @ 1kHz, 100% poikkeama @ 65dBf

Selektiivisyys: ±300kHz: 65dB

Peilitaajuusvaimennus: 80dB

IF hylkäys: 90dB

Virittimen ulostuloteho: 1kHz, ±50kHz, Dev 500mV

Esivalintaisten kanavien määrä Kuusi

RDS-näytöt: PTY (ohjelmatyyppe), PS (ohjelmapalvelu), Teksti (radion teksti)

CD-OSIO

Levyjen yhteensopivuus: CD, CD-R, CD-RW, laajennettu CD, MP3, WMA

THD+N (20Hz – 20kHz): <0,01%

Taajuus 0dB ±0,5

Kanavaerotus: ≥65dB

signaali-kohinasuhde:

- “A” WTG >100dB
- 22kHz suodin > 100dB

VIDEON ANTOLIITÄNTÄ:

Komposiittivideo: (Y) 1.0V (pk-pk), 75Ω, negatiivinen synkr.

S-video:

(Y) 1.0V (pk-pk), 0 Ω, negatiivinen synkr.

(C) 0.286V (pk-pk), 286 Ω

YLEISTÄ

Virtalähteen vaatimukset: DC 24V, 5A virtalähde; toimii seuraavassa: AC 230V/50Hz

Virrankulutus <1W valmiustilassa, 80W maksimissaan (molemmat kanavat käytössä)

Toimintalämpötila: 0°C - 35°C

Mitat (K x L x S): 252mm x 488mm x 194mm

Paino: 8.2 kg



Toimintoja, ominaisuuksia ja ulkoasua voidaan muuttaa ilman ilmoitusta.

Harman Kardon on Harman International Industriesin tuotemerkki, joka on rekisteröity Yhdysvalloissa ja/tai muissa maissa. “Designed to Entertain” on Harman International Industriesin tavaramerkki.

iPod on of Apple Inc:n USA:ssa ja muissa maissa rekisteröimä tavaramerkki. iPod ei sisälly.

iPod ei sisälly. “Made for iPod” tarkoittaa, että elektroninen lisävaruste on erityisesti suunniteltu liitettäväksi iPodiin, ja että se on valmistajan sertifioima täyttäen Applen suorituskykystandardit. Apple ei vastaa tämän laitteen toiminnasta tai sen turvallisuusmääräysten ja standardien noudattamisesta.

Rekisteröi tuotteesi osoitteessa www.harmanardon.com. Tarvitset tuotteen sarjanumeron. Samanaikaisesti voit valita, että sinulle kerrotaan uusista tuotteista ja/tai erikoistarjouksista.





harman / kardon®
Designed to Entertain.™

H A Harman International Company

250 Crossways Park Drive, Woodbury, New York 11797

www.harmankardon.com

© 2009 Harman International Industries, Incorporated.

Kaikki oikeudet pidätetään.

Osa nro. 950-0246-003 Rev. E 3/09