



harman/kardon®

MS 100

MUSIC SYSTEM
GUIDE D'UTILISATION

IMPORTANTES INSTRUCTIONS DE SÉCURITÉ

1. Lisez attentivement ces instructions.
2. Conservez ces instructions en lieu sûr.
3. Respectez tous les avertissements.
4. Suivez toutes les instructions.
5. N'utilisez pas cet appareil à proximité de l'eau.
6. Nettoyez-le uniquement avec un chiffon sec.
7. N'obstruez pas les orifices de ventilation. Installez-le conformément aux instructions du fabricant.
8. N'installez pas l'appareil à proximité d'une source de chaleur comme un radiateur, une bouche d'air chaud, un four ou d'autres appareils (y compris des amplificateurs) producteurs de chaleur.
9. Évitez de marcher sur le cordon d'alimentation ou de le pincer, notamment au niveau des fiches, des prises et à l'endroit où il sort de l'appareil.
10. Utilisez uniquement des fixations/accessoires agréés par le fabricant.
11. Utilisez uniquement le chariot, le socle, le tripode, la fixation ou le plateau spécifié par le fabricant ou vendu avec l'appareil. Lors de l'utilisation d'un chariot, soyez prudent pendant le déplacement de l'ensemble chariot/appareil pour éviter d'être blessé lors d'un renversement accidentel.



12. Débranchez cet appareil pendant les orages ou en cas de non-utilisation prolongée.
13. Adressez-vous à du personnel qualifié pour les réparations. Il est nécessaire de réparer l'appareil lorsqu'il a été endommagé de quelque manière que ce soit, notamment si la fiche ou le cordon d'alimentation est endommagé, si du liquide a été renversé dessus, si des objets sont tombés à l'intérieur de l'appareil, s'il a été exposé à la pluie ou à l'humidité, s'il ne fonctionne pas correctement ou s'il est tombé.
14. L'appareil ne doit pas être exposé au ruissellement ou aux éclaboussures et aucun objet rempli de liquide, tel qu'un vase, ne doit être placé sur l'appareil.
15. Pour déconnecter totalement cet appareil du secteur, débranchez la fiche du cordon d'alimentation de la prise murale.
16. Les piles ne doivent pas être exposées à une chaleur excessive comme les rayons du soleil, un feu ou similaire.



Le symbole de l'éclair fléché dans un triangle équilatéral est utilisé pour alerter l'utilisateur de la présence d'une «tension dangereuse» non isolée à l'intérieur du boîtier du produit, et qui peut être suffisamment importante pour constituer un risque d'électrocution.



Le symbole du point d'exclamation dans un triangle équilatéral est utilisé pour alerter l'utilisateur de la présence d'instructions importantes de maintenance et de réparation dans la documentation jointe au produit.

AVERTISSEMENT: pour réduire les risques d'incendie ou de choc électrique, n'exposez pas cet appareil à la pluie ou l'humidité.



Instructions pour les utilisateurs sur l'enlèvement et la mise au rebut des piles utilisées. Caractéristiques des types de piles.

Ces symboles (reportez-vous ci-dessus), lorsqu'ils apparaissent sur un dispositif, un emballage ou sur une fiche de renseignements distincte, ou sur un guide d'utilisation, signifient que le dispositif lui-même, ainsi que les piles incluses ou incorporées au dispositif, ne devraient jamais être mis au rebut avec d'autres ordures ménagères. Ils devraient être amenés à un point approprié de collecte des déchets, où le traitement, le recyclage et la récupération appropriés ont lieu, conformément à la législation nationale ou locale, ou aux Directives européennes 2002/96/EC et 2006/66/EC.

La bonne manutention des dispositifs et des piles qui doivent être mis au rebut aide à économiser les ressources, et à prévenir les éventuels effets négatifs sur l'environnement et/ou sur la santé humaine.

Les piles incluses dans votre dispositif peuvent être l'alcalin, le carbone zinc/le manganèse ou le lithium (pile type bouton); tous devraient être mis au rebut comme spécifié ci-dessus.

Pour enlever les piles de votre appareil ou télécommande, inversez la procédure décrite dans le guide d'utilisation pour insérer les piles.

Pour les dispositifs ayant une pile intégrée qui fonctionne pendant la durée de vie du dispositif, il serait impossible à l'utilisateur de l'enlever. Dans ce cas, les centres de recyclage ou de récupération devraient procéder au démantèlement du dispositif et à l'enlèvement de la pile. Si pour une quelconque raison, il devient indispensable de remplacer une pile incorporée, ceci doit être fait par le personnel compétent dans une station technique agréée.

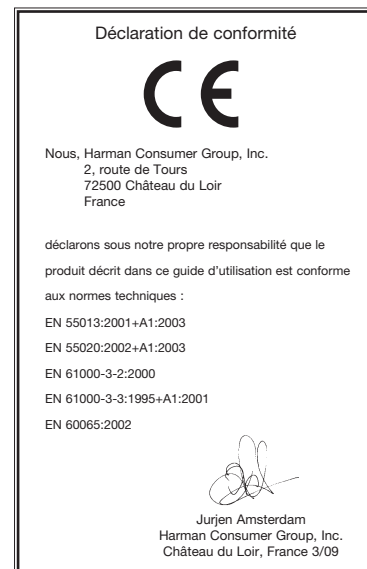

2	DONNÉES DE SÉCURITÉ
4	INTRODUCTION ET CARACTÉRISTIQUES
4	ACCESSOIRES FOURNIS
5	COMMANDES PANNEAU AVANT
6	CONNEXIONS PANNEAU ARRIÈRE
7	FONCTIONS TÉLÉCOMMANDE
9	INSTALLATION
10	EXPLOITATION
10	Utilisation de la télécommande
10	Régler l'horloge
10	Mettre le MS 100 en marche
10	Régler la sonnerie
10	Réglage du volume
10	Sélection source
10	Radio FM
11	Préréglage des programmes de la station
11	CD
11	Commande de lecture
12	Disques de données
12	Entrées auxiliaires
12	Fixation de l'iPod
12	Lecture photo et vidéo
12	Décrochage de l'iPod
13	Guide de dépannage
14	Caractéristiques techniques
14	Hommages de la marque

INTRODUCTION ET CARACTÉRISTIQUES

Il y a plus de 50 ans, Harman Kardon, Inc., vendit le tout premier récepteur audio, un composant à haute performance qui combinait les fonctions de plusieurs produits qui auparavant étaient uniquement disponibles séparément. Notre mission était et est de fournir le son haute fidélité dans un ensemble facile à utiliser, et nous sommes confiants que vous apprécierez la qualité et la commodité du système de musique MS 100 pendant plusieurs années.

Le MS 100 est un système audio complet à haute performance comprenant un lecteur CD, un tuner FM, un dock pour l'iPod (non inclus),

des accessoires. Des entrées auxiliaires pour d'autres produits audio et haut-parleurs intégrés pour une solution audio complète.

Pour obtenir la satisfaction totale de votre nouveau système, nous vous invitons à lire ce manuel et à le consulter régulièrement pour vous familiariser avec les caractéristiques et le fonctionnement du MS 100.

Si vous avez des questions sur ce produit, son installation ou son fonctionnement, veuillez contacter votre détaillant ou installateur habituel, ou visitez le site Internet www.harmankardon.com.

Système Audio MS 100 à haute performance de Harman Kardon®

- Le dock universel pour l'iPod (non inclus) charge l'iPod touch, l'iPod nano de 3e génération, l'iPod classique, l'iPod nano de 2e génération, l'iPod de 5e génération, l'iPod nano de 1ère génération, l'iPod de 4ème génération, le mini iPod; la lecture de vidéo et d'images fixes exige un iPod compatible qui admet l'exploration de la vidéo.
- Lecteur CD à fente en charge avec CD, CD-R, CD-RW, lecteur CD perfectionné, lecture MP3 et WMA.
- Tuner FM avec affichage des textes du système de radiocommunication de données (RDS) et six préséglages.
- Quatre entrées audio auxiliaires: mini-prise stéréo du panneau avant (3,5mm), mini-prise stéréo du panneau arrière (3,5mm) pour le niveau de cordeau ou l'audio numérique optique, prises RCA doubles du panneau arrière (niveau de cordeau)
- Deux haut-parleurs à deux voies avec enceinte résonnante de 125mm intégrée.
- Sortie subwoofer (filtrée passe-bas)
- Sortie casque stéréo (3,5mm)
- Sorties composites et S-Vidéo pour les modèles d'iPod admettant la photo et la vidéo et qui permettent l'exploration de la vidéo.
- Horloge avec sonnerie et sauvegarde de la mémoire



iPod non inclus

Accessoires fournis

Les éléments accessoires ci-après sont fournis avec le MS 100. Si certains de ces éléments sont manquants, veuillez contacter le service à la clientèle de Harman Kardon sur le site Internet www.harmankardon.com.

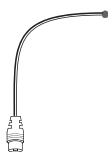

Antenne filaire FM



Mini prise stéréo (3,5mm) câble mâle à mâle (1m)

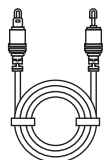

Mini (3,5mm) câble audio optique numérique (1m)

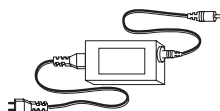

Alimentation électrique externe (24V, 5,0 ampères) avec cordon d'alimentation démontable.

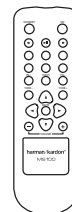

Télécommande du système avec deux piles AAA

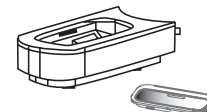

Dock démontable pour l'iPod avec cinq adaptateurs

Affichage des Messages : Le temps et les messages sont affichés en haut du dispositif.

En Marche/Stand-by : Appuyez pour mettre le MS 100 en marche ou pour le placer en mode Stand-by. Appuyez et maintenez pendant 2 secondes pour désactiver la sonnerie. Pour arrêter totalement le dispositif, débranchez l'alimentation.

Source : Chaque appui modifie la source actuelle dans cet ordre : FM, CD, ENTRÉE 1 LIGNE AUX.(entrée analogique panneau arrière 3,5mm), ENTRÉE 2 LIGNE AUX.(panneau avant), ENTRÉE 3 LIGNE AUX.(prises RCA doubles du panneau arrière), ENTRÉE NUMÉRIQUE AUX., iPod.

Bouton de réglage du volume : Augmente ou baisse le volume. Appuyez et maintenez pour changer le volume plus rapidement. Appuyez tous les deux ensemble pour basculer en mode discret.

Lecture/Pause/Mémoire: Ce bouton fonctionne différemment, en fonction de la source qui a été sélectionnée:

- **iPod ou CD :** Chaque appui bascule entre les fonctions Lecture et Pause. Appuyez et maintenez pour arrêter complètement la lecture.
- **Radio FM :** Si la station actuelle n'a pas encore été programmée, elle est enregistrée dans un préréglage. Si les six préréglages sont utilisés, la nouvelle présélection écrasera le préréglage existant. Si la station actuelle a été programmée précédemment comme préréglée, le préréglage sera effacé après 2 secondes.

Sauter/Scanner Avancer/Rembobiner : Ces boutons fonctionnent différemment, en fonction de la source actuelle :

- **iPod ou CD :** Appuyez et lâchez pour passer à la piste suivante. Appuyez deux fois sur le bouton rebobiner pour sauter à la piste précédente. Appuyez et maintenez pour scanner vers l'avant ou vers l'arrière dans une piste.
- **Radio FM :** Appuyez et lâchez pour capter la prochaine station à fréquence élevée ou inférieure par un ajout de fréquence. Appuyez et maintenez pour scanner rapidement les stations. Lorsque vous lâchez le bouton en mode de réglage automatique, le tuner continue à scanner jusqu'à ce qu'il trouve une station dont la qualité du signal fort est acceptable, puis il s'arrête. En mode de réglage manuel, le tuner s'arrête immédiatement à la fréquence en cours.

Prise pour Casque : Produit un signal stéréo pour une écoute privée par le biais de la plupart des casques qui sont pourvus d'une prise de 3,5mm.

Prise entrée Aux.(Entrée Analogique 2) : Connecte le câble mâle à mâle de 3,5mm inclus au casque ou à la sortie du niveau de cordeau sur un lecteur portable ou sur tout autre dispositif.

Compartment CD : Chargez les disques compatibles ici.

Éjecter : Lorsqu'un CD est introduit, appuyez sur ce bouton pour l'éjecter.

Dock pour l'iPod : Insérez délicatement le dock dans l'ouverture sur le côté gauche du MS 100, glissez dans le bon adaptateur (ou utilisez celui fourni par Apple, Inc., avec l'iPod) et installez un iPod compatible (reportez-vous à la page 4).

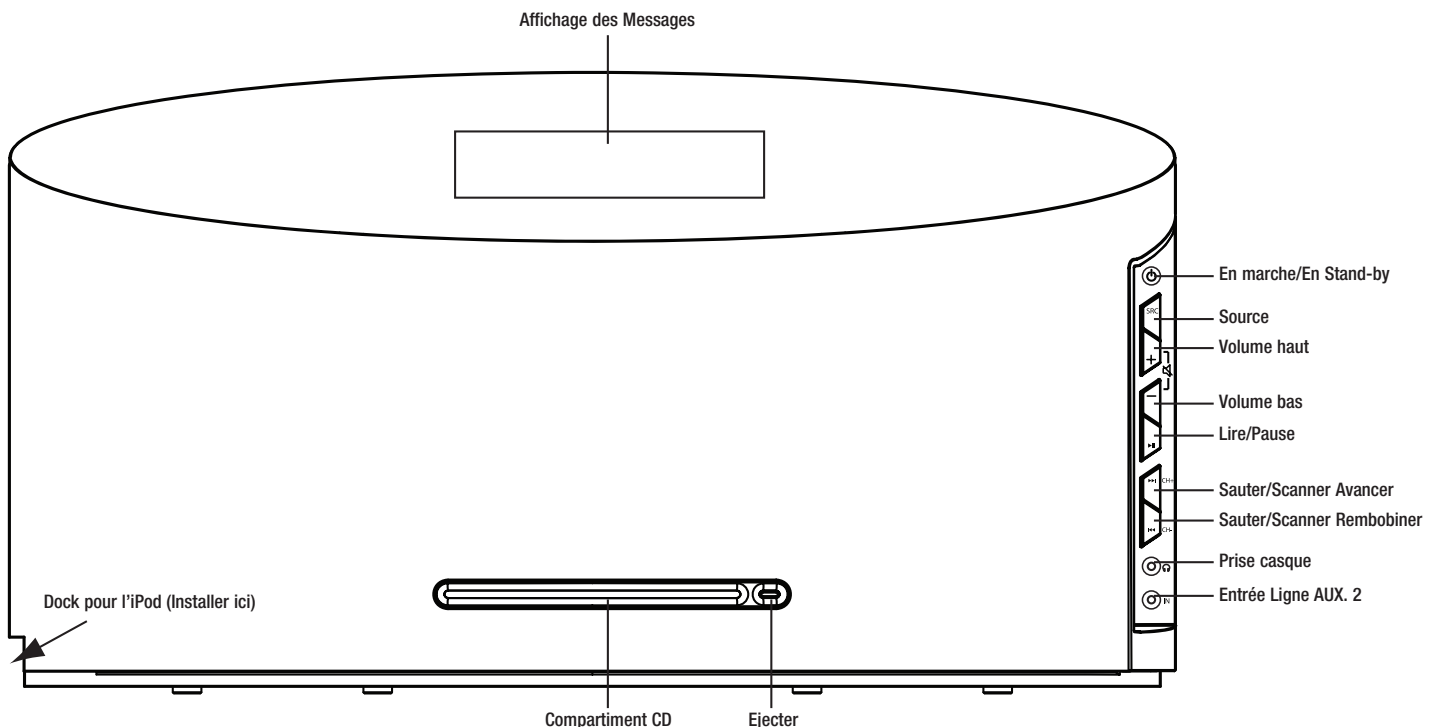

CONNEXIONS PANNEAU ARRIÈRE

Entrée Alimentation en CC : Après avoir effectué toutes les autres connexions, branchez l'alimentation. Branchez le cordon d'alimentation inclus de cette région spécifique dans l'alimentation et dans à une prise murale directe.

Entrée Audio Auxiliaire Optique Numérique/ Analogique 1:

Connectez soit le câble de la mini-prise stéréo ou le câble audio optique numérique (les deux câbles inclus) ici, et connectez l'autre bout du câble à un dispositif source, tel qu'un lecteur CD portable.

Connectez uniquement le câble de la mini-prise stéréo à la sortie audio analogique du niveau de cordeau du lecteur ou à la prise du casque, et connectez le câble à fibres optiques uniquement à une sortie audio optique numérique. Sélectionnez Analogique 1 ou la source audio numérique.

Entrée Audio Analogique Auxiliaire 3 : Connectez un bout d'un câble d'interconnexion audio analogique de type RCA (non inclus) ici, et connectez l'autre bout aux sorties analogiques/audio sur un dispositif source, à l'instar d'une platine de défilement.

Sortie Subwoofer : raccordez cette sortie filtrée passe-bas à un subwoofer alimenté (non fourni) pour une reproduction améliorée des fréquences basses (graves).

Sorties composites et S-Vidéo : Connectez une de ces sorties à une affichage de TV ou de vidéo pour visualiser les vidéos ou les photos mémorisées sur un iPod compatible qui admet la navigation sur vidéo. A la date de rédaction de ceci, uniquement les modèles iPod nano 3e génération, iPod classique et iPod 5e génération admettent la navigation sur vidéo. D'autres affichages ne sont pas disponibles par le truchement de ces sorties.

Borne Antenne FM : Connectez le câble de l'antenne FM incluse ici.

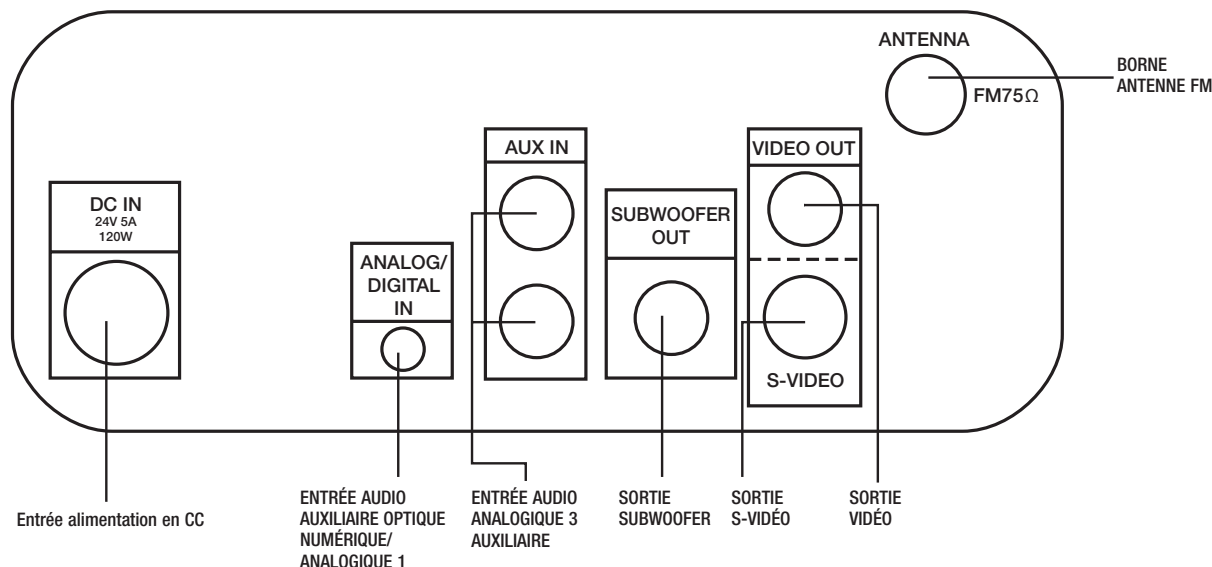

Stand-by : Met hors tension le MS 100 en mode Stand-by, où l'alimentation est uniquement disponible aux fonctions de l'horloge et de la sonnerie. Pour mettre totalement le dispositif hors tension, débranchez l'alimentation.

Alimentation en marche : Met le MS 100 en marche.

Sauter piste/Scanner/Régler vers Haut/Bas : Ces boutons fonctionnent différemment, selon la source qui a été sélectionnée :

- **iPod ou CD :** Appuyez et lâchez pour passer à la piste suivante. Appuyez deux fois sur le bouton de Retour pour passer à la piste précédente. Appuyez et maintenez pour scanner vers avant ou vers l'arrière dans une piste.
- **Radio FM :** Reportez-vous à Réglage sur cette page.

Lecture/Pause/Mémoire : Ce bouton fonctionne différemment, en fonction de la source qui a été sélectionnée:

- **iPod ou CD :** Chaque appui bascule entre les fonctions Lecture et Pause. Appuyez et maintenez pour arrêter complètement la lecture.
- **Radio FM :** Si la station actuelle n'a pas encore été programmée, elle est enregistrée dans un préréglage. Si les six préréglages sont utilisés, la nouvelle présélection écrasera le préréglage existant. Si la station en cours a été programmée précédemment comme préréglée, celle préréglée sera effacée après 2 secondes.

Sélection Source : Chaque appui modifie la source actuelle dans cet ordre : FM, CD, ENTRÉE 1 LIGNE AUX.(entrée analogique panneau arrière 3,5mm), ENTRÉE 2 LIGNE AUX.(panneau avant), ENTRÉE 3 LIGNE AUX. (Prises RCA double du panneau arrière), ENTRÉE NUMÉRIQUE AUX., iPod.

Mode de réglage : Utilisé avec la radio FM, chaque appui bascule entre réglage automatique et manuel.

Mode de Lecture : Utilisé uniquement pour l'iPod ou la lecture du CD, chaque appui modifie la répétition et le mode de lecture aléatoire. Consultez la page 12 pour les modes disponibles avec chaque source. Lorsque le MS 100 est arrêté ou lorsque la source est modifiée, le mode de lecture retourne à la normale.

Mise en veille : Chaque appui augmente le temps jusqu'à l'arrêt, de 10 à 90 minutes, par paliers de 10 minutes. L'appui suivant après le réglage de 90 minutes arrête la fonction de mise en veille.

Mode Réglage Horloge : Avec le MS 100 en mode Stand-by, appuyez sur ce bouton pour régler l'horloge. Utilisez les boutons de déroulement pour régler les paramètres de l'heure, de la minute et 12/24. Pour basculer entre A.M. et P.M., avancer ou reculer l'heure. Appuyez sur les boutons ◀/▶ pour déplacer le curseur à la position précédente ou à la position suivante. Appuyez de nouveau ce bouton à tout moment lorsque vous avez terminé.

Mode Réglage Sonnerie : Avec le MS 100 en mode Stand-by, appuyez sur ce bouton pour régler la sonnerie. Utilisez les boutons de défilement ▲/▼ pour régler les paramètres de l'heure, de la minute et de la source du réveil. Pour basculer entre A.M. et P.M., avancer ou reculer l'heure, appuyez sur les boutons ◀/▶ pour déplacer le curseur à la position précédente ou à la position suivante. Appuyez de nouveau sur ce bouton à tout moment lorsque vous avez terminé.

Recherche Station Préréglée : Utilisé pour la radio FM pour sélectionner la suivante ou la précédente station préréglée, si des stations ont été programmées.

Éjecter : Lorsqu'un CD est inséré, appuyez sur ce bouton pour l'éjecter.

Réglage : Utilisé pour la radio FM. Appuyez et lâchez pour capter la prochaine station à fréquence élevée ou inférieure par un ajout de fréquence. Appuyez et maintenez pour scanner rapidement les stations. Lorsque vous lâchez le bouton, si le Mode de Réglage Automatique est actif, le tuner continue à scanner jusqu'à ce qu'il trouve une station dont la qualité du signal fort est acceptable, puis il s'arrête. En mode de réglage manuel, le tuner s'arrête immédiatement à la fréquence en cours.

Boutons de Défilement ▲/▼/◀/▶ : Utilisé avec l'iPod pour explorer ses menus, ou en mode Stand-by pour régler l'horloge ou la sonnerie. Les boutons ▲/▼ sont utilisés pour le défilement. Appuyez sur le bouton ▶ pour sélectionner l'élément en cours, et le bouton ▶ pour afficher le menu ou retourner à l'écran du menu précédent.

Discrétion : Appuyez pour rendre temporairement les haut-parleurs silencieux. Appuyez de nouveau pour reconstituer le son. Silencieux est annulé si le MS 100 est arrêté.

Boutons de Réglage du Volume : Augmente ou diminue le volume. Appuyez et maintenez l'un ou l'autre bouton pour changer le volume plus rapidement.

FONCTIONS TÉLÉCOMMANDE

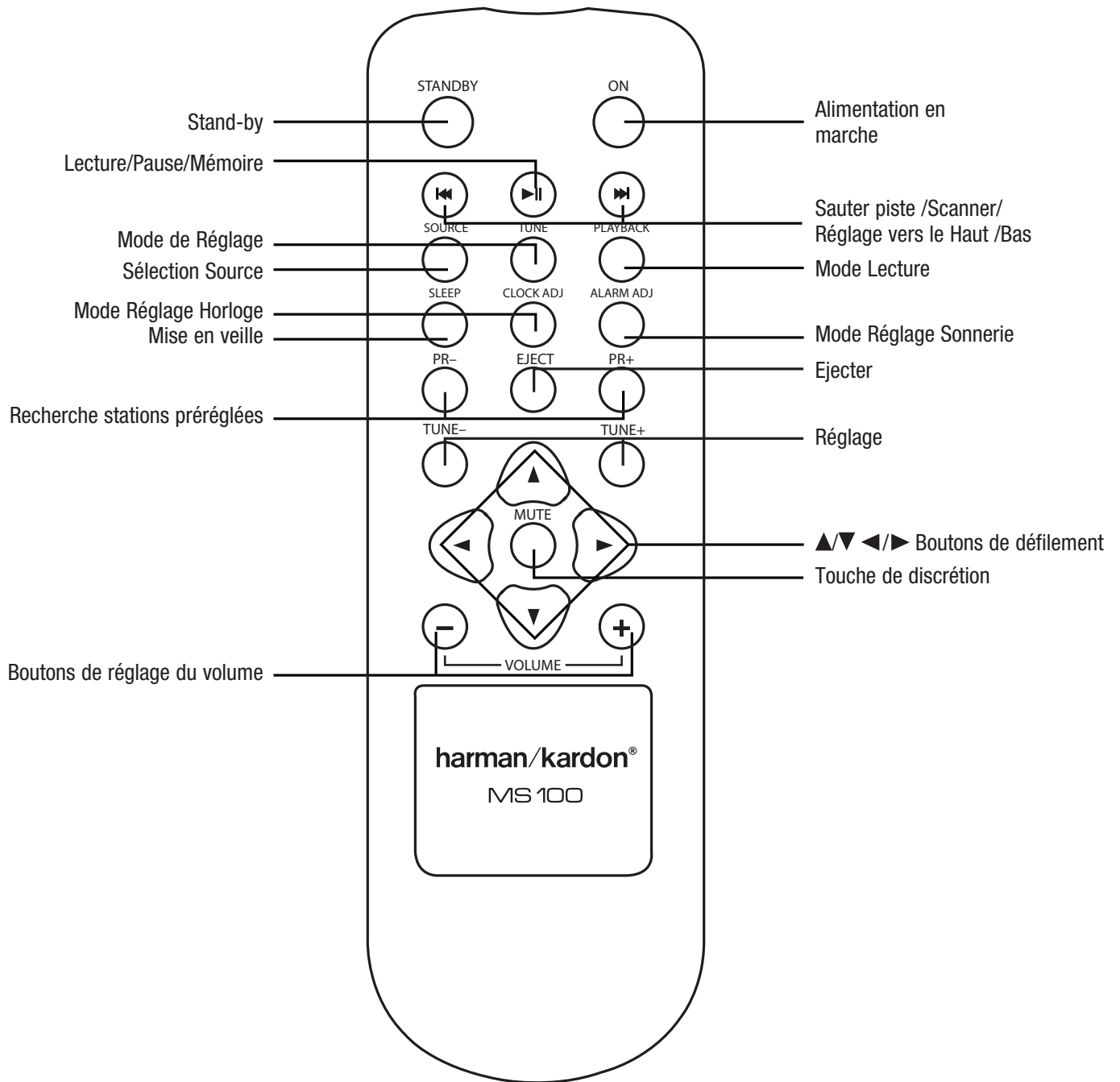

1. Déballez méticuleusement le MS 100. l'antenne FM, les câbles audio analogiques et numériques, l'alimentation et le câble démontable, le dock pour l'iPod et les insertions, et la télécommande et les piles.
2. Installez les piles dans la télécommande, en suivant les symboles "+" et "-" dans le compartiment de la pile pour maintenir la bonne polarité.

Attention: Ne la remplacez qu'avec une pile identique ou équivalente.

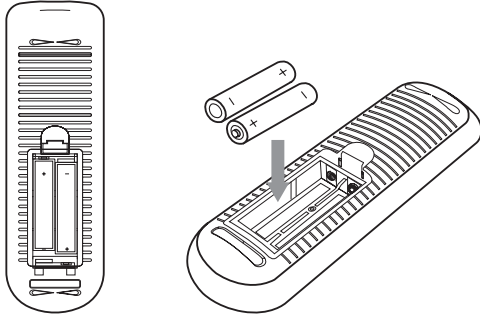

3. Connectez l'antenne FM à sa borne.
4. Branchez le dock démontable de l'iPod au connecteur sur le côté gauche du MS 100.

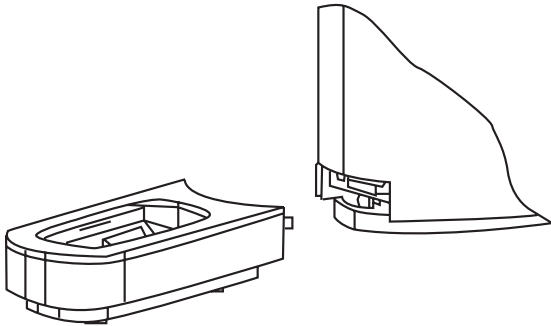

Glissez l'adaptateur qui concorde avec votre iPod, en vous référant au tableau ci-dessous.

Adaptateur	Modèle iPod
NANO	iPod nano, 1ère et 2e générations
5G (VIDÉO 60GB)	iPod, 5e génération (60GB, 80GB) et iPod classique (160GB)
5G (VIDÉO 30GB)	iPod, 5e génération (30GB) et iPod classique (80GB)
13	iPod nano, 3e génération
12, 14	Touche d'iPod - installez de grand butoir.

Pour enlever un adaptateur, insérer un tournevis à tête plate dans le compartiment à l'arrière de l'adaptateur et soulevez-le vers le haut.

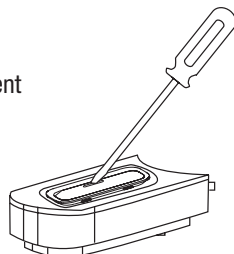

5. Le MS 100 comporte quatre entrées audio pour d'autres dispositifs, tels que les lecteurs portables. Cette étape est facultative, et peut être sautée si vous n'avez aucun dispositif externe. Si votre lecteur est équipé de :

- **Sortie audio analogique de 3,5mm ou Fiche Prise du casque :** Branchez le câble audio analogique inclus à la sortie ou à la prise du casque et soit la mini-prise du panneau avant ou arrière sur le MS 100. Les deux entrées peuvent être utilisées simultanément pour différents dispositifs. Un deuxième câble doit être acheté.
- **Paire des sorties audio analogiques de type RCA :** Branchez un bout d'un câble d'interconnexion bifilaire (non inclus) dans le lecteur, et l'autre bout dans les prises de l'entrée auxiliaire sur le panneau arrière du MS 100. Utilisez le connecteur de la même couleur pour chaque canal (généralement le rouge pour le droit et le blanc ou le noir pour le gauche).
- **Entrée audio optique/numérique S/P-DIF :** Branchez un bout du câble audio numérique inclus dans le lecteur, et l'autre bout dans l'entrée analogique/optique sur le panneau arrière du MS 100. N'oubliez pas de sélectionner l'entrée numérique comme la source.

6. Si vous avez acheté un subwoofer alimenté en option équipé d'une entrée à niveau de signal ligne, raccordez cette entrée à la sortie Subwoofer (câble non fourni). La sortie Subwoofer est filtrée pour ne laisser passer que des signaux basse fréquence. Ne raccordez pas cette sortie à des enceintes à gamme étendue.
7. Si vous visualisez des photos ou des vidéos mémorisées sur un iPod compatible qui admet la navigation vidéo, connectez soit la sortie composite ou S-Vidéo (mais pas les deux) à un écran de visualisation.
8. Branchez tous les cordons d'alimentation aux sorties non commutées du courant alternatif.

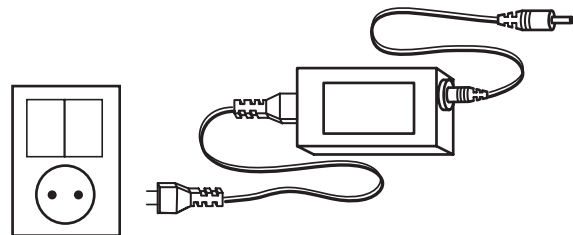

L'utilisation du MS 100 est simple et intuitive.

Utilisation de la télécommande

Pointez la télécommande à l'avant du MS 100. Le capteur IR de la télécommande est situé au milieu du panneau avant, derrière la grille de la maille, environ 25mm au-dessus du compartiment du CD. Ne bloquez pas le capteur. La télécommande a une portée d'environ 6m, jusqu'à 30 degrés excentré. Au cas où les piles doivent être remplacées, consultez l'étape 2 de la partie Installation. Faites attention et débarrassez-vous des piles conformément aux exigences écologiques. Ne jetez jamais les piles dans le feu, et enlevez-les de la télécommande si elle ne doit pas être inutilisée pendant une longue période.

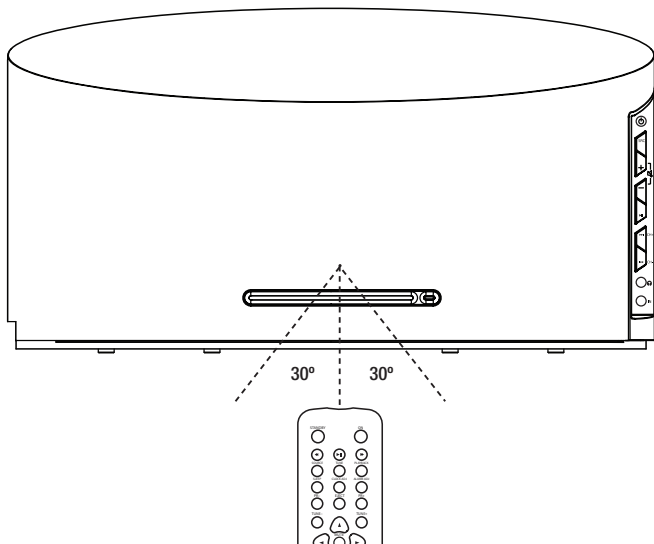

Réglage de l'horloge

Avant d'allumer l'appareil, réglez l'horloge : Appuyez sur la touche Mode de réglage de l'horloge de la télécommande et à l'aide des touches ▲▼, réglez les heures et les minutes lorsqu'elles clignotent. Pour basculer entre A.M. et P.M., avancer ou retarder le réglage de l'heure. Utilisez les boutons ◀▶ pour déplacer le curseur à la précédente position ou à la position suivante, et appuyez de nouveau sur le bouton du mode de réglage de l'horloge lorsque vous avez terminé. Consultez le Schéma 1.

Mettre le MS 100 en Marche

Pour mettre le MS 100 en marche, appuyez sur le bouton de Mise en marche de l'alimentation sur la télécommande, ou appuyez sur le bouton de Mise en Marche/Stand-by sur le dispositif principal. La radio FM commencera à jouer.

Réglage de l'alarme

Pour la mise en marche automatique à une heure programmée, réglez l'alarme. Appuyez d'abord sur le bouton de Mise en attente pour arrêter le dispositif, la sonnerie peut ne pas être réglée lorsque l'appareil est en marche.

Appuyez sur le bouton Mode de réglage de la sonnerie sur la télécommande, et utilisez les boutons ▲▼ pour régler l'heure de la sonnerie (heures et minutes) et la source de l'alarme (radio FM, Lecteur CD, iPod dans dock) lorsqu'ils clignotent. Pour basculer entre A.M. et P.M., avancer ou retarder le réglage de l'heure. Utilisez les boutons

◀▶ pour déplacer le curseur au réglage précédent ou au réglage suivant. Pour activer la sonnerie, utilisez les boutons ▲▼ pour faire passer le message de l'alarme en "Alarme en Marche", et appuyez de nouveau sur le bouton du Mode de réglage de la sonnerie lorsque vous avez terminé. Le voyant de la minuterie apparaîtra dans l'affichage des messages lorsque l'alarme a été réglée. Consultez le Schéma 2.

La lecture commencera au volume 8, et augmentera de façon constante jusqu'au volume 20 dans un délai de 3 minutes. Il continuera à jouer au niveau 20 pendant 45 minutes, puis s'arrêtera automatiquement.

Appuyez sur toute touche pour placer l'appareil en mode de veille. Il demeurera hors tension pendant 9 minutes, puis la sonnerie reprendra.

Appuyez et maintenez le bouton de Mise en attente pendant que la sonnerie retentit pour l'arrêter et pour retourner à la lecture normale.

Boutons de Réglage du Volume

Utilisez les touches de réglage du volume du panneau avant ou de la télécommande pour augmenter ou baisser le volume. Le réglage par défaut au démarrage est 8, et le réglage maximal est 30. Utilisez les niveaux de volume avec précaution pour éviter d'endommager votre audition ou votre appareil. Le niveau du volume apparaît dans l'affichage des messages lorsque les boutons de réglage du volume sont utilisés.

Pour arrêter temporairement la lecture, appuyez sur la touche de discrétion sur la télécommande, ou appuyez simultanément les boutons du Volume Haut et Bas du panneau avant. "Discrétion" clignotera dans l'affichage de messages. Appuyez soit la Touche de discrétion ou le bouton de réglage du volume pour retourner au volume normal. La lecture source continuera pendant la discrétion.

Sélection de la Source

La première fois que le MS 100 est mis en marche, il basculera par défaut à la radio FM. Chaque appui du sélecteur de source basculera à la source suivante dans cet ordre. FM, CD, ENTRÉE 1 LIGNE AUX.(entrée analogique 3,5mm panneau arrière), ENTRÉE 2 LIGNE AUX.(panneau avant), ENTRÉE 3 LIGNE AUX.(Prises RCA double panneau arrière), ENTRÉE NUMERIQUE AUX., i4iPod.

Par la suite, le MS 100 sélectionnera la dernière source utilisée avant l'arrêt.

Radio FM

Appuyez sur le bouton Mode de Réglage pour sélectionner Réglage automatique ou manuel. L'indicateur AUTOMATIQUE apparaît lorsque le réglage est actif.

En mode réglage automatique, appuyer sur les commandes de Réglage vers le Haut ou vers le Bas pousse le tuner à scanner dans la direction sélectionnée pour un signal avec la puissance acceptable, puis s'arrête. Le tuner s'arrêtera également si vous appuyez sur les commandes de Réglage.

En mode réglage manuel, chaque appui des commandes de Réglage vers le Haut ou vers le Bas pousse le tuner à passer à la fréquence suivante dans la direction sélectionnée.

Schéma 1: Réglage de l'horloge



Schéma 2: Réglage de l'alarme



Si un signal stéréo est détecté, l'indicateur STÉRÉO s'allumera. Des stations monaurales, ou les stations stéréo faibles, seront jouées en mono (un canal).

Si la station-radio émet des informations RDS, elles sont affichées. La deuxième ligne de l'afficheur de messages peut indiquer l'indicatif de la station, un nom, la catégorie d'émission (PTY) ou d'autres informations, en fonction du contenu de la station. La troisième ligne indique le Radio Text (RT) s'il est émis. Si aucune information RDS n'est disponible, seule la fréquence est affichée.

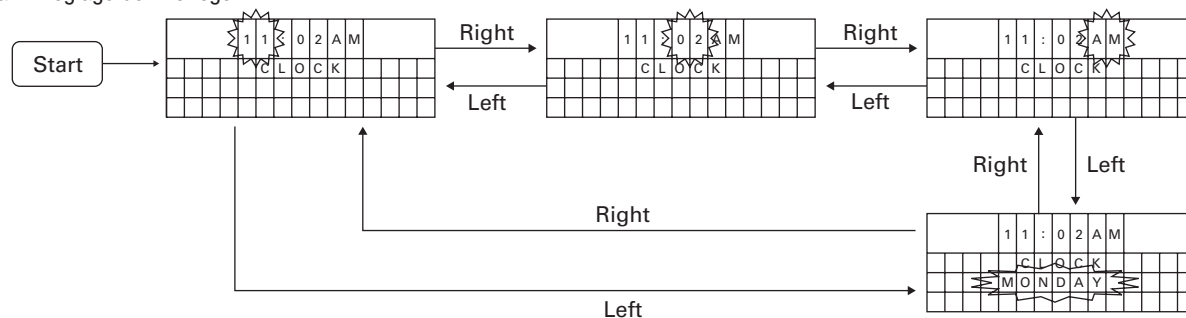
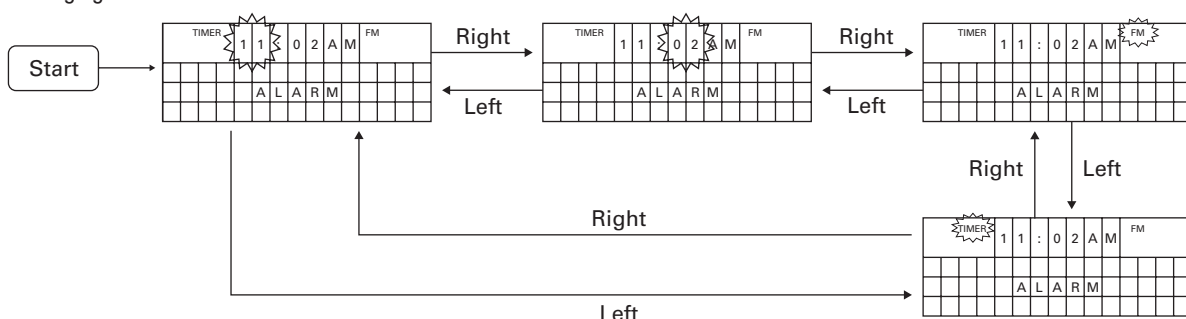
Préréglages des programmes de la station

Pour programmer un préréglage pour l'accès rapide aux stations préférées, réglez à la fréquence de la station et appuyez et maintenez le bouton Lecture/Pause/Mémoire pendant 2 secondes. Le PO1 préréglé apparaîtra. Si aucune station n'a été programmée dans préréglé, la station en cours sera mémorisée.

Si une station différente avait été précédemment programmée, elle sera remplacée par la nouvelle station. Pour sélectionner un nouveau préréglage, utilisez les boutons préréglage vers le Haut/Bas; six préréglages sont disponibles. Si tous les six ont été programmés, vous devez remplacer ou effacer un pour programmer une nouvelle station préréglée.

Si la station actuelle avait été mémorisée dans la position préréglée, ce préréglage sera effacé.

REMARQUE : Pour annuler la programmation ou effacer un préréglage, appuyez sur toute autre touche.

Pour sélectionner une station préréglée, utilisez les boutons PR +/-.

CD

Appuyez d'abord sur la touche d'éjection pour vous assurer qu'aucun disque n'est déjà présent. Puis insérer délicatement un disque CD, CD-RW, CD perfectionné, MP3 ou WMA, étiqueté vers le haut, partiellement dans le compartiment du chargeur. Le mécanisme détectera le disque et le tirera pour le reste du trajet. N'essayez pas de forcer le disque. Si le disque n'entre pas, arrêtez le MS 100, débranchez-le et apportez-le à un centre commercial agréé de Harman Kardon pour vérification.

Si une autre source joue, le MS 100 ne basculera pas automatiquement au CD. Appuyez à plusieurs reprises sur le sélecteur de source jusqu'à ce que le «CD» soit sélectionné.

Le message «Lecture» apparaîtra pendant quelques moments pendant que le MS 100 identifie le type de disque. Le bon indicateur apparaîtra dans l'affichage de messages.

REMARQUE : Si le message «Erreur» s'affiche, le disque n'est pas compatible avec le MS 100, ou ses données peuvent être endommagées. Appuyez sur le bouton d'éjection pour l'enlever.

Dans le fonctionnement normal, le disque commencera à jouer automatiquement. L'icône de lecture apparaîtra, ensemble avec la piste actuelle et le nombre total de pistes ainsi que le temps écoulé des pistes. Lorsque le disque aura terminé de jouer, l'icône d'arrêt apparaîtra, avec le nombre total de pistes et la durée totale de lecture du disque.

Commande de lecture

Pour arrêter momentanément la lecture pour une reprise ultérieure au même point, appuyez sur le bouton Lecture/Pause. Appuyez-le de nouveau pour reprendre la lecture. L'icône de pause s'affichera. Appuyez et maintenez le bouton Lecture/Pause pendant 2 secondes pour arrêter totalement la lecture.

- Pour rechercher à la vitesse 4x sur la piste en cours, appuyez et maintenez le bouton Sauter/Scanner vers l'avant ou Sauter/Scanner vers l'arrière. Lorsque le début ou la fin de la piste est atteint, la lecture normale commencera.
- Pour passer à la piste suivante, tapotez le bouton Sauter/Scanner vers l'avant. Si la piste actuelle est la dernière sur le disque, le MS 100 passera à la première piste.
- Pour retourner au début de la piste actuelle, tapotez le bouton Sauter/Scanner vers l'arrière. Tapotez-le rapidement à deux reprises pour sauter vers l'arrière à la piste précédente.
- Pour la lecture répétée ou aléatoire, appuyez sur le Bouton Mode de Lecture. Chaque appui change le mode de lecture comme suit. Répéter 1 piste, Répéter toutes les pistes, Aléatoire, Aléatoire avec Répéter Tout et Lecture normale.

Disque de données

Les disques JPEG ne sont pas compatibles avec le MS 100, et l'affichage indiquera qu'ils n'ont pas de fichiers et pas de dossiers.

Lorsque un disque MP3 ou WMA est introduit, l'indicateur du type de disque s'allumera, et le nombre de fichiers et de pistes dans le dossier actuel sera affiché, jusqu'à un maximum de 999 pistes. La lecture commencera automatiquement. Si le disque possède à la fois des pistes MP3 et WMA, les deux indicateurs s'allumeront.

Pour les disques MP3, le nom et de la piste et de l'artiste alterneront dans l'affichage. Pour les disques WMA, l'album et le numéro de la piste alterneront dans l'affichage.

Pour les deux types de disque, les fonctions Sauter et Scanner ainsi que Répéter et Lecture Aléatoire sont pareilles que pour les CD audio.

Entrées Auxiliaires

Le MS 100 est pourvu de trois entrées audio analogiques et d'une entrée audio numérique. Si vous avez connecté un dispositif compatible, à l'instar d'un lecteur audio portable ou une platine à cassettes, sélectionnez l'entrée auxiliaire correspondante comme source et utilisez les commandes du dispositif.

- **ENTRÉE 1 LIGNE AUX.(Analogique)** : Fiche panneau arrière 3,5mm, partagé avec l'entrée numérique.
- **ENTRÉE 2 LIGNE AUX.(Analogique)** : Fiche panneau avant 3,5mm.
- **ENTRÉE 3 LIGNE AUX.(Analogique)** : Fiches doubles panneau arrière de type RCA
- **ENTRÉE LIGNE NUMERIQUE** : Fiche panneau arrière de type RCA 3,5mm

Dock pour l'iPod

Le dock MS 100 est compatible avec la plupart des modèles de fixation de l'iPod, 4G et les dernières (consultez la page 4). Des photos et des vidéos peuvent être visualisées avec des modèles compatibles d'iPod qui admettent l'exploration de la vidéo, actuellement limitée à la 3^e génération de nano d'iPod nano, à l'iPod classique et à la 5^e génération de l'iPod.

Installez le dock démontable et l'adaptateur approprié comme décrit dans la partie Installation, puis fixez l'iPod. Utilisez le sélecteur de source pour sélectionner la source de l'iPod.

La lecture commencera automatiquement par la première piste mémorisée sur l'iPod.

Les commandes de transport fonctionnent comme elles le font pour les CD:

- Pour marquer une pause ou recommencer la lecture, appuyez sur le bouton Lecture/Pause.
- Pour rechercher vers l'avant ou vers l'arrière sur une piste, appuyez et maintenez le Bouton Sauter/Scanner vers l'avant ou vers l'arrière.
- Pour sauter vers l'avant ou le long des pistes, tapotez le bouton Sauter/Scanner vers l'avant ou vers l'arrière.

Lecture répétée et aléatoire sont disponibles. Chaque appui sur le bouton du mode de lecture bascule le mode comme suit : Répéter 1 piste, Répéter toutes les pistes (dans la liste de lecture actuelle), Albums aléatoires, Albums aléatoires avec Répéter tout, Pistes aléatoires, Pistes aléatoires avec Répéter tout, et Lecture normale.

Pour explorer les menus sur l'iPod;

- Appuyez sur le bouton ◀ pour afficher le menu ou pour retourner au niveau précédent du menu.
- Appuyez le bouton ▶ pour sélectionner l'élément en cours.
- Appuyez sur les Boutons ▲/▼ pour faire défiler vers le haut ou vers le bas.

Pendant la lecture, la piste actuelle et le nombre total de pistes dans la liste de lecture actuelle s'afficheront alternativement avec les temps écoulés et les temps totaux. Les noms de la piste et de l'artiste apparaîtront également s'ils sont disponibles.

Lecture de photo et de vidéo

Si l'iPod admet l'exploration de la vidéo, explorez son système de menu pour sélectionner une vidéo à visualiser sur une TV connectée à l'une des sorties vidéo de MS 100. Assurez-vous que le réglage externe de la TV sur l'iPod est activé. Appuyez sur le bouton >, et la vidéo commencera à jouer.

Pour visualiser des photos, explorez la bibliothèque ou l'image souhaitée et appuyez trois fois sur le bouton >. Après quelques instants, une présentation des images dans la bibliothèque sélectionnée apparaîtra à la TV.

Décrochage de l'iPod

Décrochez l'iPod à tout moment, aussi longtemps que la lecture a été arrêtée.

Pour enlever l'adaptateur du dock, par exemple, pour basculer les adaptateurs à un modèle d'iPod différent, insérez un tournevis à tête plate dans le compartiment à l'arrière de l'adaptateur et soulevez-le vers le haut. Consultez l'illustration dans la partie Installation.

GUIDE DE DÉPANNAGE

SIGNE

SOLUTION

L'appareil ne marche pas lorsqu'on appui sur le commutateur de mise en marche.

- Assurez-vous que le cordon d'alimentation en courant alternatif est solidement branché à une sortie directe non commutée. Si le message „PROTÉGER“ apparaît, arrêtez le MS 100 et débranchez-le. Ne l'utilisez pas sans l'avoir au préalable présenté à un centre agréé des services à la clientèle de Harman Kardon pour vérification.

Les voyants s'affichent, mais aucun son n'est restitué.

- Appuyer sur la touche de discrétion pour vous assurer que le système n'est pas en mode de discrétion.
- Augmentez le volume.
- Vérifiez que la bonne source a été sélectionnée. Si la source est un dispositif externe, assurez-vous qu'il est branché, en marche et joue, et qu'il est convenablement connecté à une des entrées auxiliaires.
- Si les casques sont en cours d'utilisation, débranchez-les.

Le son est disponible sur un seul côté, ou le son est distordu.

- Un des haut-parleurs intégrés peut avoir un problème. Apporter le MS 100 à un centre agréé des services à la clientèle de Harman Kardon pour vérification et dépannage.

Le MS 100 ne réagit pas aux commandes de la télécommande.

- Les piles dans la télécommande peuvent avoir besoin d'être remplacées.
- Le capteur IR peut être bloqué. Le capteur est situé au milieu de la grille avant, environ 25mm au-dessus du compartiment du CD.

Le tuner bourdonne de façon intermittente.

- Réglez le positionnement de l'antenne pour améliorer la réception.
- Vérifiez que l'antenne est solidement connectée à la borne du panneau arrière.

Pas d'images vidéo.

- Vérifiez que la TV est solidement connectée soit à la sortie S-Vidéo ou à la sortie vidéo Composite, mais pas aux deux.
- La vidéo est uniquement disponible lorsque le dock de l'iPod a été sélectionné comme source, et puis uniquement lorsqu'un modèle d'iPod compatible qui admet l'exploration de la vidéo est fixé.
- Le réglage de la TV à l'extérieure sur l'iPod doit être activé.
- Le contenu de la photo ou de la vidéo doit être mémorisé sur l'iPod.
- Sélectionnez la bonne entrée vidéo sur la TV.
- Pour visualiser les photos, appuyez *trois* fois sur le bouton ►.

MS 100 TECHNICAL SPECIFICATIONS

SYSTÈME:

Sortie alimentation : 30 watts par canal, 20Hz - 20kHz, THD < 0,07%, dans 6 ohms, les deux canaux menés.

Gamme de fréquences : 57Hz – 27kHz, – 6dB

Réponse en fréquence du système: 65Hz – 20kHz, ±3dB

Rapport signal/bruit, A- pondéré : 75dB.

Espacement des canaux: ≥60dB

Diaphonie entre les sources : ≤60dB

Sensibilité entrée niveau de cordeau à 1kHz: 1.0V RMS, ±1dB

HAUT-PARLEURS:

Transducteurs de basse fréquence : Deux pilotes de papier feutré de 125mm, à ouvertures.

Transducteurs à haute fréquence : Deux dômes stratifiés au titane de 19mm.

Impédance nominale : 6 ohms

Sensibilité (2,83V/1m): 87dB

Réponse en fréquence : 80Hz – 20kHz (±3dB)

PARTIE TUNER F.M. :

Gamme de fréquences : 87.5 – 108.0MHz

Sensibilité utilisable: IHF 1.3µV/13.2dBf

Rapport signal/bruit : mono/stéréo 70/65dB

Distorsion: mono/stéréo 0.15/0.3%

Séparation stéréo : 35dB @ 1kHz, 100% déviation @ 65dBf

Sélectivité: ±300kHz: 65dB

Réjection d'image: 80dB

Réjection IF : 90dB

Niveau sortie tuner: 1kHz, ±50kHz, Dev 500mV

Nombre de préséglages: six

Capacité RDS : PTY (type de programme), PS (service des programmes),

Texte (texte radio)

PARTIE CD :

Compatibilité disc : CD, CD-R, CD-RW, CD perfectionné, MP3, WMA

THD+N (20Hz – 20kHz): <0.01%

Réponse en fréquence : 0dB ±0.5

Espacement de canaux : ≥65dB

Rapport signal/bruit :

- "A" WTG >100dB
- Filtre 22kHz >100dB

SORTIES VIDÉO :

Vidéo composite : 1.0V (pk-pk), 75Ω, synchronisation négative S-vidéo:

(Y) 1.0V (pk-pk), 75Ω, synchronisation négative

(C) 0.286V (pk-pk), 75Ω

GÉNÉRAL:

Alimentation : 24 Vcc, 5 A ; à raccorder au secteur 230 V/50 Hz

Consommation: <1W en stand-by, 80W maximal

(les deux canaux menés)

Température d'exploitation : 0°C à 35°C

Dimensions (H x l x P): 252mm x 488mm x 194mm

Poids: 8,2kg



Les aspects, les caractéristiques et l'apparence peuvent être modifiés sans notification préalable.

Harman Kardon est une marque déposée de Harman International Industries, Incorporated, immatriculée aux Etats-Unis et/ou dans d'autres pays. Designed to Entertain Conçu pour Divertir est une marque déposée de Harman International Industries, Incorporated.

iPod est une marque déposée de Apple Inc., enregistrée aux ETATS-UNIS et dans d'autres pays. iPod non inclus. "Fabriqué pour iPod" signifie qu'un accessoire électronique a été conçu pour être connecté spécifiquement à l'iPod et a été certifié par le promoteur comme étant conforme aux normes de performance de Apple. Apple n'est pas responsable de l'exploitation de ce dispositif ou de sa conformité aux normes de sécurité et de réglementation.

Veillez enregistrer votre produit à www.harmankardon.com. Vous aurez besoin du numéro de série de votre produit. Par ailleurs, vous pouvez choisir d'être notifié sur des nouveaux produits et/ou des promotions spéciales.





harman / kardon[®]
Designed to Entertain.[™]

H A Harman International Company

21000 Trans-Canadienne, Baie D'Urfe, Quebec, H9X 4B7
12bis, rue des Colonnes du Trône, 75012 Paris
www.harmankardon.com
© 2009 Harman International Industries, Incorporated.
Tous droits réservés.
Code d'article n° 950-0246-003 Rev. E 3/09